



## COLECCIÓN HOT SPOT®

RELAY™ | RHYTHM™ | PROPEL™ | STRIDE™ | SX | TX

MANUAL DEL USUARIO 50 HZ





## Colección **HOT SPOT**<sup>®</sup>

**Watkins Wellness<sup>®</sup> le da la enhorabuena por su decisión de disfrutar del mejor spa del mundo. Bienvenido a la cada vez más numerosa familia de propietarios de un spa HOT SPRING.**

Antes de comenzar a revisar el manual, tómese un momento para registrar su garantía. Al hacerlo, nos ayudará a ponernos en contacto con usted para cualquier notificación importante del producto.

Antes de registrarse, necesitará el número de serie que se encuentra ubicado en el compartimiento del equipo del spa **HOT SPRING**.

Para registrarse, vaya a <http://www.hotspring.com/hot-tub-owners/hot-tub-product-warranty-registration> o simplemente escanee el código QR que figura a continuación:

PARA SUS REGISTROS

Modelo del spa/número de serie: \_\_\_\_\_

Fecha de compra: \_\_\_\_\_

Proveedor: \_\_\_\_\_

Dirección: \_\_\_\_\_

Número de serie de la cubierta: \_\_\_\_\_

Número de serie del accesorio: \_\_\_\_\_



Si tiene alguna pregunta sobre cualquier aspecto de la configuración, funcionamiento o mantenimiento de su spa, consulte a su **DISTRIBUIDOR AUTORIZADO HOT SPRING**. Se trata de profesionales cualificados y familiarizados, tanto con el producto como con las dudas que puedan surgir al propietario de un spa. Su experiencia le ayudará a disfrutar de su nuevo spa **HOT SPRING**.

**¡IMPORTANTE: WATKINS WELLNESS** se reserva el derecho a cambiar sin previo aviso cualquier especificación o diseño, sin que por ello contraiga obligación alguna.



**¡Importante!**

En muchas ciudades y provincias, se necesita un permiso para la instalación de circuitos eléctricos o para la construcción de superficies exteriores (terrazas o toldos). Aparte del permiso, algunas comunidades han adoptado normas para barreras residenciales, en virtud de las cuales se ha de colocar una valla y/o puertas de cierre automático para evitar el acceso a piscinas (o spas) sin vigilancia de niños menores de cinco años. Su spa **HOT SPRING** está equipado con una cubierta de cierre que cumple con las Normas para cubiertas de seguridad (Standard for Safety Covers) ASTM F1346-91. Gracias a ello, nuestros spas no suelen precisar de la colocación de ningún tipo de barrera. Por lo general, las autoridades locales le informarán de cualquier normativa respecto a la colocación de barreras en el mismo momento en el que le concedan el permiso para la instalación de un circuito eléctrico. Su distribuidor **HOT SPRING** le proporcionará información acerca de los permisos que pueda necesitar.

# ÍNDICE

## INFORMACIÓN DE SEGURIDAD

INSTRUCCIONES IMPORTANTES SOBRE SEGURIDAD 1	
INSTRUCCIONES IMPORTANTES DEL SPA .....	3

## COMENZAR

CARACTERÍSTICAS DE LOS MODELOS DE ESPA <b>RELAY</b> , <b>RHYTHM</b> , <b>PROPEL</b> Y <b>STRIDE</b> .....	4
FUNCIONES DE LOS MODELOS DE SPAS SX Y TX .....	5
INSTRUCCIONES PARA LA PUESTA EN MARCHA RÁPIDA .....	6
PUESTA EN MARCHA .....	7
PUESTA A PUNTO DE LA(S) BOMBA(S) .....	8

## CALIDAD Y MANTENIMIENTO DEL AGUA

INFORMACIÓN BÁSICA .....	9
CÓMO AÑADIR PRODUCTOS QUÍMICOS AL AGUA .....	9
NOCIONES BÁSICAS SOBRE EL MANTENIMIENTO DEL AGUA .....	10
INSTRUCCIONES PARA CAMBIAR EL CARTUCHO <b>FROG</b> ® .....	11
PROGRAMA DE MANTENIMIENTO DEL AGUA DEL SPA <b>HOT SPRING</b> .....	11
INSTRUCCIONES DE MANTENIMIENTO DEL AGUA DURANTE LAS VACACIONES .....	12
TERMINOLOGÍA DEL AGUA .....	13

## INSTRUCCIONES DE FUNCIONAMIENTO

PANEL DE CONTROL DEL SPA .....	14
MODO DEL SISTEMA .....	14
MODO DE LIMPIEZA .....	14
MENÚ DE HERRAMIENTAS .....	15
MENÚ DE AUDIO (OPCIONAL) .....	16
<b>RELAY</b> (MODELO RELE) .....	19
<b>RHYTHM</b> (MODELO RHYE) .....	20
<b>PROPEL</b> (MODELO PRPE) .....	21
<b>STRIDE</b> (MODELO STDE) .....	22
SX (MODELO SXE) .....	23
TX (MODELO TX) .....	24

## CUIDADO Y MANTENIMIENTO DEL SPA

INSTRUCCIONES DE DRENAJE Y RELLENO .....	25
--	----

CÓMO EVITAR LA CONGELACIÓN .....	25
SISTEMA DE FILTRADO .....	26
EXTRACCIÓN Y LIMPIEZA DE LOS CARTUCHOS DE FILTRADO .....	26
MANTENIMIENTO DE LOS REPOSACABEZAS DEL SPA 26	
MANTENIMIENTO DEL EXTERIOR .....	26
MANTENIMIENTO DEL REVESTIMIENTO DEL SPA .....	27
MANTENIMIENTO DE LA CUBIERTA DEL SPA .....	27
SISTEMA ELEVADOR DE CUBIERTA .....	27

## REQUISITOS ELÉCTRICOS

REQUISITOS .....	28
------------------	----

## INSTRUCCIONES PARA LA INSTALACIÓN

PREPARACIÓN DEL EMPLAZAMIENTO .....	30
INSTALACIÓN EN EXTERIORES Y PATIOS .....	30
INSTALACIÓN EN TERRAZAS .....	30
INSTALACIÓN DE INTERIORES/SÓTANOS .....	30
PREPARATIVOS PARA NIVELAR EL SPA .....	30
ACCESO DE ENTREGA .....	31
PREPARACIÓN DEL SUELO .....	31
<b>RELAY/RHYTHM</b> (MODELO RELE/RHYE) .....	32
<b>PROPEL</b> (MODELO PRPE) .....	33
<b>STRIDE</b> (MODELO STDE) .....	34
SX (MODELO SXE) .....	35
TX (MODELO TXE) .....	36

## INFORMACIÓN DE SERVICIO

INFORMACIÓN GENERAL .....	37
TERMOSTATO DE LÍMITE MÁXIMO Y RCD .....	37
OTRA INFORMACIÓN DE SERVICIOS .....	37
ACCIONES QUE INVALIDAN LA GARANTÍA .....	37
EXENCIÓN DE RESPONSABILIDAD .....	37
SERVICIO AL CLIENTE .....	37
SOLUCIÓN DE PROBLEMAS .....	38
ESPECIFICACIONES DEL SPA .....	39
RETIRAR EL PANEL DE LA COMPUERTA .....	40
CAMBIAR EL PANEL DE LA COMPUERTA .....	40



# INFORMACIÓN DE SEGURIDAD

## INSTRUCCIONES IMPORTANTES SOBRE SEGURIDAD

### (LEA Y SIGA TODAS LAS INSTRUCCIONES)

#### EVITE CUALQUIER TIPO DE RIESGO PARA LOS NIÑOS

##### PELIGRO - RIESGO DE AHOGO INFANTIL

Extreme las precauciones para prevenir el acceso no autorizado de los niños. Para evitar accidentes, asegúrese de que los niños no puedan utilizar el spa a menos que estén supervisados en todo momento.

##### ADVERTENCIA

Para reducir el riesgo de daños personales, no permita a los niños utilizar este spa a menos que estén bajo total vigilancia.

- Para reducir el riesgo de lesión, se recomienda las temperaturas bajas del agua para los niños pequeños. Los niños son especialmente sensibles al agua caliente.
- Extreme las precauciones para prevenir el acceso no autorizado de los niños. Para evitar accidentes, asegúrese de que los niños no puedan utilizar el spa a menos que estén siempre vigilados.
- El aparato no debe ser utilizado por personas (incluidos niños) con capacidades físicas, sensoriales o mentales reducidas o que no tengan experiencia ni sepan manejarlo, a no ser que sean instruidos o estén supervisados.

#### QUÉ SE DEBE HACER:

- Para mayor seguridad, asegúrese siempre de poner los cierres a prueba de niños después de utilizar el spa. Todos los spas **HOT SPRING** están equipados con una cubierta de cierre que cumple con las normas para cubiertas de seguridad ASTM F1346-91.
- Pruebe la temperatura del agua con su mano antes de permitir que los niños entren en el spa para asegurarse de que sea cómoda. Los niños son especialmente sensibles al agua caliente.
- Recuerde a los niños que las superficies mojadas son muy escorridizas. Asegúrese de que los niños tengan cuidado al entrar y al salir del spa.

#### QUÉ NO SE DEBE HACER:

- Permitir que los niños se suban a la cubierta del spa.
- No deje que los niños tengan acceso al spa sin vigilancia alguna.

#### PARA EVITAR EL RIESGO DE ELECTROCUCIÓN

##### PELIGRO - RIESGO DE ELECTROCUCIÓN

- Conecte solo a una fuente de electricidad con fuente a tierra.
- No entierre el cable de electricidad. Un cable de electricidad enterrado

puede provocar la muerte o graves daños personales debido a electrocución o si se realizan excavaciones inapropiadas.

- Se incluye un terminal a tierra (conector de cable de presión) en la caja de control que se encuentra dentro de la unidad para que se pueda conectar a un conductor de enlace de cobre sólido, mínimo 6 mm<sup>2</sup> entre ese punto y cualquier otro equipo de metal, tubería de agua de metal, cajas de metal para equipo eléctrico o un conducto a una distancia de 1,5 m (5 pies) o menos de la unidad, según sea necesario para cumplir las normas locales.
- No opere los controles principales de sonido mientras esté dentro del spa (si el spa está equipado con un componente de sonido).
- No opere los controles del botón principal del audio/vídeo ni ningún otro dispositivo multimedia externo, como reproductores de CD o DVD mientras esté dentro del spa. Sí se permite y acepta operar equipamiento de audio/vídeo a través del panel de control del spa o por control inalámbrico.
- No conecte ningún componente auxiliar (por ejemplo, altavoces adicionales con cables, auriculares, componentes de sonido adicionales) al sistema de sonido, a menos que haya sido aprobado por **WATKINS WELLNESS**.
- No abra ni quite el panel de la puerta del spa para reparar usted mismo el componente de sonido, ya que esto pone al descubierto voltaje peligroso u otros riesgos de lesiones. Envíe todas sus solicitudes de servicio al personal de servicio cualificado.
- No conecte ninguna antena externa al sistema de sonido del spa, a menos que la instale un electricista con credenciales, de conformidad con Artículo 810 de los Códigos Nacionales de Electricidad, ANSI/NFPA 70.

##### ADVERTENCIA

- Para disminuir el riesgo de descarga eléctrica, sustituya cualquier cable dañado inmediatamente. No hacerlo podría causar la muerte o graves lesiones personales por electrocución.
- Para evitar peligros debidos a un reajuste inadvertido del termofusible, este aparato no debe recibir corriente mediante un dispositivo de conexión interno, como un temporizador, o conectarse a un circuito que el aparato pueda conectar o desconectar regularmente.
- Compruebe siempre el dispositivo de corriente residual (RCD) antes de cada uso. Si el RCD no funciona correctamente, una pérdida de corriente a tierra indica la posibilidad de descarga eléctrica. Desconecte el spa de la red eléctrica hasta que se identifique y corrija la anomalía.  
**NOTA:** no esperar 30 segundos antes de reiniciar el RCD puede hacer que el indicador de encendido del spa (en el panel de control) parpadee. Si esto sucede, repita el procedimiento de prueba del RCD.
- Su spa puede llevar un dispositivo de corriente residual (RCD) - con un tasa de fallo que no exceda los 30 mA en un subpanel eléctrico.
- Instale el spa de manera que el compartimiento que contiene los componentes eléctricos tenga un desagüe adecuado.

##### PELIGRO: RIESGO DE DESCARGA ELÉCTRICA

- Instale el spa a un mínimo de 1,5 m (5 pies) de cualquier superficie metálica. El spa puede instalarse dentro de 1,5 m (5 pies) de una superficie metálica si esta se encuentra permanentemente conectada a un conductor de cobre sólido de al menos 6 mm<sup>2</sup>, conectado a su vez al conector de toma de tierra en la caja de terminales que se proporciona.
- No permita que haya ningún aparato eléctrico, externo o integrado, tales como luces, teléfonos, radios o televisores a 1,5 m (5 pies) del spa. No mantener la distancia de seguridad podría causar la muerte, o graves daños personales, debido a una electrocución, en el caso de que el aparato eléctrico caiga dentro del spa.

- No permita que haya ningún aparato eléctrico, tales como luces, teléfonos, radios o televisores a (1,5 m) 5 pies del spa. No mantener la distancia de seguridad podría causar la muerte, o graves daños personales, debido a una electrocución, en el caso de que el aparato eléctrico caiga dentro del spa.

### HACER:

- Asegúrese de que su spa esté conectado a la fuente de energía correctamente. Contrate los servicios de un electricista autorizado.
- Desconecte el spa de la fuente de energía antes de vaciarlo o de reparar cualquier componente eléctrico.
- Compruebe el RCD antes de cada uso.
- Reemplace los componentes de sonido solamente con componentes idénticos (si el spa está equipado con un componente de sonido).

### QUÉ NO SE DEBE HACER:

- Utilizar el spa con la puerta del compartimiento del equipo removida.
- Colocar aparatos eléctricos a 1,5 m (5 pies) del spa.
- Utilizar un alargador para conectar el spa a la fuente de energía. El cable puede no estar conectado a tierra adecuadamente, lo que representaría un peligro de descarga eléctrica. El uso de un cable alargador podría provocar una caída del voltaje, causando sobrecalentamiento de la bomba de surtidores y daños en el motor.
- Intentar abrir la caja de control eléctrica. En su interior no hay componentes reparables por el usuario.
- Deje abierta la puerta del compartimiento de sonido (si el spa está equipado con un compartimiento de sonido).

### RIESGOS A EVITAR

#### PELIGRO - RIESGO DE LESIÓN

- Para reducir el riesgo de lesiones en personas, NO quite los empalmes de succión (tubería de alimentación del filtro) situados en el compartimiento del filtro.
- Los empalmes de succión se emparejan al flujo específico del agua que produce la bomba. Nunca reemplace los empalmes de succión por empalmes que tengan una capacidad menor de velocidad de flujo marcada en el accesorio de succión original.
- Existe el riesgo de resbalar y caer. Recuerde que las superficies mojadas pueden ser muy resbaladizas. Tenga cuidado al entrar y salir del spa.
- Nunca haga funcionar el spa si faltan los empalmes de succión o si están rotos.
- El spa no debe ser utilizado por personas con enfermedades contagiosas.
- Mantenga las prendas de vestir sueltas, el cabello largo y los artículos de joyería colgantes alejados de los surtidores giratorios o de cualquier otro componente móvil.

#### AUMENTO DE LOS EFECTOS SECUNDARIOS DE LAS MEDICINAS

- El consumo de drogas o alcohol podría causar que una persona quede inconsciente y se ahogue.
- Aquellas personas que tomen medicamentos deben consultar con un médico antes de utilizar cualquier spa; algunos medicamentos pueden provocar somnolencia al usuario, mientras que otros pueden afectar el ritmo cardíaco, la presión y la circulación sanguínea.
- Aquellas personas que toman medicamentos que puedan

producir somnolencia, como los tranquilizantes, antiestamínicos o anticoagulantes, no deben utilizar el spa.

#### PROBLEMAS DE SALUD QUE PUEDEN VERSE AFECTADOS POR EL USO DEL SPA

- Las mujeres embarazadas deben consultar a un médico antes de utilizar el spa.
- Aquellas personas que sufren de obesidad o con un historial médico de enfermedades coronarias, presión sanguínea alta o baja, problemas del sistema circulatorio o diabetes deben consultar a un médico antes de utilizar el spa.

#### AGUA SUCIA

- Mantenga el agua limpia y desinfectada con los productos químicos adecuados. Los niveles recomendados para su spa **HOT SPRING** son:

Cloro libre disponible: 1,0-3,0 ppm	Alcalinidad total: 40 - 120 ppm
pH del agua: 7,2 - 7,8	Dureza del agua: 50 - 150 ppm

- Consulte la sección de Mantenimiento y calidad del agua para obtener una información completa.

**IMPORTANTE:** encienda la bomba de surtidores durante un mínimo de diez minutos después de añadir CUALQUIER producto químico al agua del spa en el interior de compartimiento del filtro.

Limpie los cartuchos de filtración mensualmente para eliminar la suciedad y la acumulación de minerales que pueden afectar el rendimiento de los surtidores de hidromasaje, limitar el flujo o desconectar el termostato de límite máximo, lo que apagará el spa.

#### PARA EVITAR EL RIESGO DE HIPERTERMIA

La inmersión prolongada en agua caliente podría producir HIPERTERMIA, que es un trastorno peligroso que se da cuando la temperatura interna del cuerpo alcanza un nivel por encima del normal de 37°C (98,6°F). Los síntomas de la hipotermia incluyen la falta de conciencia del peligro inminente, incapacidad de percibir el calor, incapacidad de reconocer la necesidad de salir del spa, incapacidad física para salir del spa, daños fetales en mujeres embarazadas y pérdida del conocimiento que podría llevar al ahogamiento.

#### ADVERTENCIA

El consumo de alcohol, drogas o medicamentos puede aumentar en gran medida el riesgo de hipotermia mortal en bañeras de hidromasaje y spas.

#### PARA REDUCIR EL RIESGO DE LESIONES PERSONALES

- El agua del spa nunca debe superar los 40°C (104°C). Las temperaturas entre 36 °C y 40 °C (entre 100 °F y 104 °F) se consideran seguras para los adultos sanos. Se recomiendan temperaturas más bajas para un uso prolongado (más de diez minutos) y para los niños pequeños. El uso prolongado puede provocar hipotermia.

- Las mujeres embarazadas, o que sospechen que pueden estarlo, deben limitar la temperatura del agua del spa a 36°C (100°F). No hacerlo podría suponer daños graves para el bebé.
- No utilice el spa inmediatamente después de realizar ejercicio extenuante.

## PARA EVITAR EL RIESGO DE QUEMADURAS EN LA PIEL

- Para reducir el riesgo de lesiones, antes de entrar al spa el usuario debe medir la temperatura del agua con un termómetro que funcione con precisión.
- Compruebe la temperatura del agua con su mano antes de entrar en el spa para asegurarse de su idoneidad.

## SEÑAL DE SEGURIDAD

Cada **HOT SPRING** incluye un LETRERO DE SEGURIDAD dentro del paquete de usuario. El letrero es necesario como condición para el listado de productos y debe instalarse permanentemente en un lugar visible para los usuarios del spa. Para obtener SEÑALES DE SEGURIDAD adicionales, contacte con su distribuidor de **HOT SPRING** y solicite la P.N. 70798.

# INSTRUCCIONES IMPORTANTES DEL SPA

El siguiente apartado contiene información importante sobre el spa; insistimos en la importancia de que la lea y la ponga en práctica.

## QUÉ SE DEBE HACER:

- Use y cierre (bloquee) la cubierta de vinilo cuando no utilice el spa, tanto si está vacío, como si está lleno.
- Siga las recomendaciones de cuidado y mantenimiento del spa que se ofrecen en este manual.
- Utilice solamente accesorios autorizados y productos químicos y de limpieza recomendados para su spa.
- Proporcione el desagüe apropiado para evitar que el agua se desborde.

## QUÉ NO SE DEBE HACER

- Dejar el spa **HOT SPRING** expuesto al sol sin agua o sin la cubierta puesta. La exposición directa a la luz del sol puede provocar daños en los materiales del casco.

- No ruede ni deslice el spa sobre los costados, ya que dañaría el revestimiento exterior.
- No levante ni arrastre la cubierta de vinilo tirando de las correas de cierre de la cubierta; levante y transporte siempre la cubierta con los tiradores.
- No intente abrir la caja de control eléctrica. En su interior no hay componentes reparables. La apertura de la caja de control por parte del propietario del spa anulará la garantía. Si detecta algún problema de funcionamiento, siga atentamente los pasos descritos en la sección Solución de problemas. Si no es capaz de resolver el problema, consulte a su distribuidor autorizado **HOT SPRING**. Muchos problemas pueden ser fácilmente diagnosticados mediante una llamada al técnico de servicio autorizado.

## CASCO DEL SPA

Su spa **HOT SPRING** tiene un casco acrílico. Normalmente, las manchas y la suciedad no se adhieren al spa. Utilice un trapo suave para quitar la suciedad. La mayoría de los productos químicos del hogar son inofensivos para el casco del spa (consulte más abajo la información detallada sobre agentes de limpieza). Enjuague siempre con agua cualquier producto que haya utilizado para limpiar el casco del spa.

### IMPORTANTE:

1. A continuación, le indicamos los ÚNICOS productos de limpieza que pueden utilizarse para limpiar el casco de su spa **HOT SPRING**: agua corriente, abrillantador de spa **HOT SPRING Freshwater**® o Soft Scrub®. NO se recomienda utilizar alcohol ni ningún otro producto de limpieza doméstico, aparte de los ya mencionados para limpiar la superficie del casco del spa. NO utilice ningún producto de limpieza que contenga abrasivos o disolventes, ya que podrían dañar la superficie del casco del spa, específicamente: Simple Green®, Windex® o Spa Mitt. ¡NO UTILICE NUNCA PRODUCTOS QUÍMICOS FUERTES! Los daños en el casco provocados por la utilización de productos químicos agresivos no están cubiertos por la garantía. Enjuague siempre con agua cualquier producto que haya utilizado para limpiar el casco del spa.
2. El hierro y el cobre en el agua pueden manchar el casco del spa si se pone a funcionar sin comprobar. Pregunte a su distribuidor de **HOT SPRING** por un inhibidor de manchas y óxido si su spa tiene una concentración alta de minerales. (**WATKINS WELLNESS** recomienda el inhibidor de manchas y óxido **FRESHWATER**).
3. Mantenga los productos de limpieza fuera del alcance de los niños y utilícelos con precaución.

# GUARDE ESTAS INSTRUCCIONES

# ARRANQUE

## FUNCIONES DE LOS MODELOS DE SPA RELAY, RHYTHM, PROPEL Y STRIDE



1) **Panel de control LCD estándar.** Se puede acceder al panel de control desde dentro o fuera del spa y está diseñado para la facilidad de uso.



2) La palanca **Air Control** le permite regular la cantidad de aire ideal para los surtidores Precision®.



3) La palanca de **cascadas de agua** ajusta la cantidad de agua que fluye desde la cascada de agua disponible.



4) El **surtidor XL Directional** con boquilla direccional garantiza el máximo rendimiento.



5) El **surtidor XL Rotary** proporciona un gran flujo a través de dos aberturas giratorias creando un patrón de masaje único.



6) El surtidor de **Standard Rotary** proporciona un masaje único y potente.



7) El surtidor **Standard Directional** proporciona una fuerte corriente al agua, gracias a su boquilla direccional.



8) El surtidor **PRECISION** con boquilla direccional proporciona un masaje terapéutico.



9) El **sistema de LED de puntos multicolor** le permite contemplar múltiples puntos de iluminación de muchos colores.



10) La cascada de agua añade belleza a su experiencia de spa. (No disponible en el modelo **STRIDE**)



11) **Almohadilla:** todos los spas vienen con una o más almohadillas.



12) **Tapa de la carcasa FROG.**

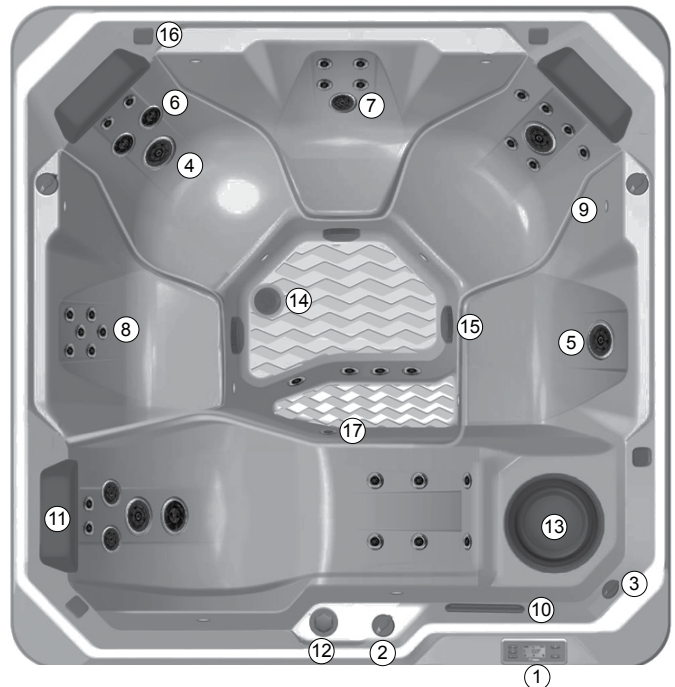

13) **El filtro del spa** proporciona la filtración del agua del spa.



14) **Desagüe en el suelo.**



15) **Succión del spa.**



16) An optional 1.5 inch (4 cm) speaker available on music ready spas (Not available on the **STRIDE** model).



17) **Sensor de temperatura**



# ARRANQUE

## FUNCIONES DE LOS MODELOS DE SPAS SX Y TX



- 1) **Panel de control LCD estándar.** Se puede acceder al panel de control desde dentro o fuera del spa y está diseñado para un uso fácil.



- 2) La palanca **Air Control** le permite regular la cantidad de aire ideal para los surtidores **PRECISION**.



- 3) El **surtidor XL Rotary** proporciona un gran flujo a través de dos aberturas giratorias creando un patrón de masaje único.



- 4) El surtidor **Standard Directional** proporciona una fuerte corriente al agua, gracias a su boquilla direccional.



- 5) El surtidor **Standard Rotary** proporciona un masaje único y potente.



- 6) El surtidor **PRECISION** con boquilla direccional proporciona un masaje terapéutico.



- 7) El **SURTIDOR MOTO-MASSAGE** es un surtidor móvil. Proporciona dos corrientes de agua caliente que se desplazan a lo largo de toda la espalda.



- 8) **Puntos de luz.**



- 9) **Almohadilla:** los spas vienen con una o más almohadillas.



- 10) **Tapa de la carcasa FROG.**



- 11) **El filtro del spa** proporciona la filtración del agua (no se ilustra en la imagen anterior).



- 12) **Desagüe del spa.**



- 13) **Succión del spa.**



- 14) **Sensor de temperatura**

### MODELO SX

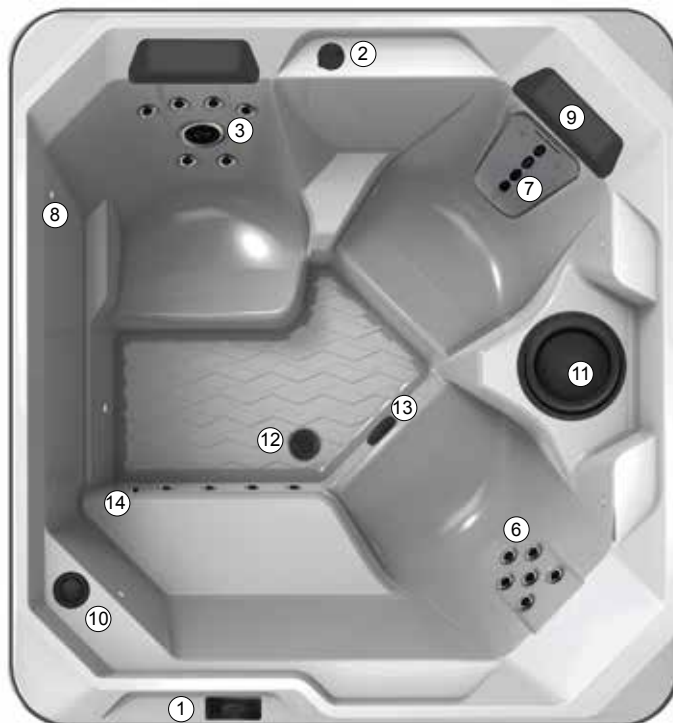

### MODELO TX





## SURTIDORES GIRATORIOS Y DIRECCIONALES

Estos surtidores ofrecen un buen masaje en la zona de la espalda y los hombros. Estos surtidores pueden proporcionar una corriente directa o dos patrones diferentes de masaje giratorio. La presión se puede ajustar girando la placa superficial para que salga el chorro al máximo o hasta cerrar el surtidor completamente. Para evitar daños a las tuberías y los componentes de su spa, no apague más de la mitad de estos surtidores al mismo tiempo.

## SURTIDORES PRECISION

Los surtidores **PRECISION** son pequeños. Han sido diseñados para proporcionar un masaje suave y relajante en la espalda y hombros. Las palancas de control de aire sirven para cambiar la intensidad del aire de manera simultánea de un grupo de surtidores **PRECISION**.

## SISTEMA DE CONTROL DE AIRE

**VÁLVULA DE CONTROL DE AIRE:** Al girar la palanca de control de aire hacia la izquierda, permite que el mismo volumen de aire fluya a cada uno de los surtidores y a los surtidores **PRECISION** de forma simultánea. El dispositivo de ajuste de los surtidores de mayor tamaño sirve para controlar la intensidad del agua en cada surtidor de hidromasaje.

**NOTA:** Gire la palanca de control de aire hacia la derecha siempre que el spa no esté en uso. Esto ayudará a que el spa funcione de una forma más silenciosa y se caliente mejor cuando tenga puesta la cubierta de vinilo.

## VÁLVULA DE LA CASCADA

Los spas **RELAY, RHYTHM Y PROPEL** están equipados con una función de cascada de agua. Para activar dicha función, pulse el botón **JETS** hasta 3 veces si están apagados y gire la válvula de la cascada en dirección de las agujas del reloj. Para regular el flujo, gire la válvula a la posición deseada.

Cuando no se esté utilizando, gire la válvula a la posición cerrada.

## MOTO-MASSAGE (SOLO MODELOS SX Y TX)

El surtidor **MOTO-MASSAGE** se desliza automáticamente de arriba abajo en un movimiento de barrido, simulando el efecto acariciador natural de un masaje manual. La intensidad del surtidor **MOTO-MASSAGE** pueden ajustarse girando la palanca **AIR CONTROL**.

El surtidor **MOTO-MASSAGE** viene ajustado de fábrica para proporcionar un hidromasaje máximo y conseguir un desplazamiento vertical completo cuando la palanca **AIR CONTROL** se encuentra en la posición de máximo caudal de aire. Si el surtidor **MOTO-MASSAGE** no

alcanza un desplazamiento vertical completo, y el problema no es una válvula de control de aire cerrada o un cartucho de filtración obstruido, póngase en contacto con su Centro de servicio de spas **HOT SPRING**.

**IMPORTANTE:** un surtidor **MOTO-MASSAGE** lento o sin desplazamiento puede indicar que los poros del cartucho de filtrado están obstruidos con suciedad, aceite corporal o depósitos de cal. Siga las instrucciones de limpieza del cartucho de filtrado que se indican en el apartado Cuidado y mantenimiento del spa de este manual.

## INSTRUCCIONES PARA EL INICIO RÁPIDO 5

### ANTES DE LLENAR SU SPA

Asegúrese que su spa ha sido instalado según todos los códigos locales, esto incluye la ubicación, los cimientos y la instalación eléctrica del spa. Léase el apartado de las instrucciones de instalación del manual.

### QUÉ SE DEBE HACER:

- Saber qué sistema de tratamiento de agua va a usar y asegurarse de contar con los productos químicos necesarios. Leer todas las instrucciones que vienen con el sistema.
- Tenga disponible las tiras de prueba de 5 vías **FRESHWATER**.
- Tenga disponible pH/Alkalinity Up & Down.
- Para saber la "dureza" de su agua, comuníquese con su distribuidor que le dará esta información. Véase Calidad y mantenimiento del agua para más información.  
**IMPORTANTE: WATKINS WELLNESS** no recomienda llenar el spa con agua "reblandecida", ya que esto podría dañar algún componente del equipo.
- Compre el pre-filtro Clean Screen™ para eliminar contaminantes indeseables del agua de la llave. Esto es recomendable pero no imprescindible.

### QUÉ NO SE DEBE HACER:

- Conectar el spa hasta que esté lleno de agua. El encendido del spa activa automáticamente los componentes fundamentales, tales como los controles, el calentador y otros sistemas. Si estos componentes se conectan a la red eléctrica antes del llenado del spa, se producirán daños no cubiertos por la garantía.
- Llenar el spa con agua caliente o fría con la temperatura del agua fría por debajo de 10° C (50° F) Esto podría activar el termostato de límite máximo haciendo que su spa deje de funcionar.
- Use su spa después de llenar antes de que todos los pasos mencionados abajo en **PUESTA EN MARCHA** se completen.
- Añadir cloro si trata el spa con un desinfectante polihexametileno biguanido (biguanido, PHMB, por ejemplo: Desinfectante BaquaSpa®).

## PUESTA EN MARCHA

Su spa **HOT SPRING** ha sido meticulosamente probado durante el proceso de fabricación para garantizar su fiabilidad y ofrecer la máxima satisfacción al cliente a largo plazo. Puede haber quedado una pequeña cantidad de agua en las tuberías después de las pruebas y, como resultado de ello, haber manchado el casco o el revestimiento exterior del spa antes de su entrega. Antes de llenar el spa, limpie su casco con un paño suave.

Lea y cumpla las siguientes instrucciones para garantizar una puesta en marcha o llenado satisfactorios.

1. **CIERRE EL DESAGÜE Y LLENE EL SPA** con agua a través del compartimiento del filtro. El nivel de agua de su spa **HOT SPRING** debe mantenerse a un nivel de 2,5 cm (1") por encima del surtidor más elevado del spa.

**NOTA:** quite la tapa del **FROG** mientras se llena para permitir que el aire salga por las tuberías de plomo. Coloque la tapa del **FROG** una vez lleno.

2. **DESPUÉS DE LLENAR EL SPA** con agua y asegurar la puerta del compartimiento del equipo, ya puede conectar el spa.

3. **PARA COMPROBAR EL FUNCIONAMIENTO DEL SISTEMA DE SURTIDORES** y purgar cualquier aire restante del sistema de calentamiento:

### MODELOS RELAY y RHYTHM:

- Pulse tres veces el botón de surtidores para poner a funcionar ambas bombas de surtidores a velocidad alta durante un minuto.
- Pulse los botones de los surtidores dos veces más para desconectarlos todos

### Modelos PROPEL, STRIDE, SX Y TX :

- Pulse el botón de los surtidores dos veces para que la bomba del surtidor funcione a velocidad alta durante un minuto. Pulse el botón SURTIDORES una vez más para apagarlos.

Si los surtidores son flojos o presentan sacudidas, es señal de que el nivel de agua es bajo o de que los cartuchos del filtro están obstruidos.

**IMPORTANTE:** asegúrese de que la manecilla para controlar el flujo de aire (véase la imagen en la sección de características del spa) está abierta girando en sentido de las agujas del reloj hasta su tope. Los frentes de los surtidores combinados se pueden girar para cerrar totalmente el flujo de estos, dichos surtidores también deben estar abiertos.

4. **UTILIZAR UNA TIRA DE PRUEBA Y LOS PRODUCTOS QUÍMICOS ADECUADOS**, ajuste el nivel de alcalinidad total (TA) a 80 ppm, el de dureza del agua (CH) a 100 ppm, y el pH del agua del spa entre 7,2 y 7,8. Estos procedimientos se detallan en la sección "Mantenimiento y calidad del agua".

**IMPORTANTE:** siempre vierta los productos químicos del agua del spa directamente en el compartimiento del filtro con la bomba de surtidores a velocidad alta durante un mínimo de diez minutos. Es importante ajustar, en primer lugar, el nivel de alcalinidad total, ya que un desequilibrio en el nivel de TA afectará a su capacidad para ajustar de modo correcto el pH e impedirá que los productos desinfectantes actúen con eficacia.

5. **SUPERCLORINAR EL AGUA DEL SPA** añadiendo 1½ cucharaditas de cloro (dicloro sódico) por cada 950 litros (250 galones) de agua al spa cuando esté en modo de limpieza. Todos los spas **HOT SPRING** están equipados con un modo de

limpieza. Al activarse el modo, la bomba de surtidores arranca y funciona por diez minutos (lo cual sirve para dar mantenimiento al agua). Para activar el modo de limpieza, pulse el botón MODO ▲ o el botón ▼ varias veces hasta que se muestre el menú LIMPIEZA. Pulse el botón (+) para activar el modo de LIMPIEZA.

6. **FIJE EL CONTROL DE LA TEMPERATURA**, el spa está preprogramado para llegar a 38° C (100°F) lo cual sucede normalmente entre 18 y 24 horas. Puede subir la temperatura del agua al:

- Pulsar el botón en pantalla al lado del botón (+) en el panel de control para subir la temperatura.
- Pulsar el botón en pantalla al lado del botón en el panel de control para bajar la temperatura.

Coloque la tapa de vinilo en el spa y deje que la temperatura del agua se estabilice. Fijar correctamente la cubierta con los cierres que lleva a tal efecto. Comprobar la temperatura del agua del spa de forma periódica. Cuando la temperatura del agua supere los 32°C (90°F), proceda al siguiente paso.

Para evitar cambios, puede bloquear el ajuste de temperatura deseada. Consulte la sección Funcionamiento para obtener más detalles.

7. **SI UTILIZA FROG, INSTALE UN CARTUCHO DE BROMURO DE FROG**. Marque el cartucho de bromuro al 6 y engánchelo en el espacio inferior del soporte del cartucho.

**ADVERTENCIA:** los niveles altos de desinfectante podrían ocasionar malestar en los ojos, los pulmones y la piel de los usuarios. Siempre permita que el nivel de desinfectante baje al intervalo recomendado antes de utilizar el spa.

**IMPORTANTE:** cada vez que se llene el spa con agua, deberá quitar y reinstalar la tapa **FROG**, incluso aunque no haya cambiado el cartucho, si quiere que las bombas de surtidores funcionen correctamente.

8. **ACTIVE EL CICLO DE LIMPIEZA** tal y como se describe en el paso 5 para conectar el ciclo de LIMPIEZA y que el agua pase por el spa. Cuando el programa de limpieza haya acabado, compruebe el agua del spa en busca de residuos de cloro disponible liberado (FAC). Si el nivel de residuos está entre 1 y 3 ppm sobre las tiras de prueba (las puede encontrar entre el equipo de pruebas), continúe hasta el siguiente paso. Si el nivel de residuos no sobrepasa las 1 ppm, añada al agua del spa 1½ cucharaditas de cloro (dicloro sódico) por cada 950 litros (250 galones) de agua del spa. Vuelva a activar el ciclo de limpieza para que el agua del spa circule durante otros diez minutos.

9. **VUELVA A COMPROBAR** que el nivel de alcalinidad total (TA) está a 80 ppm, el de dureza del agua (CH) a 100 ppm, y el pH del agua del spa entre 7,4 y 7,6 utilizando una tira de prueba **FRESHWATER 5 VÍAS**.

**IMPORTANTE:** asegúrese de ajustar en primer lugar el nivel de alcalinidad total, ya que un desequilibrio en estos niveles afectará a su capacidad para ajustar de modo correcto el pH e impedirá que los productos desinfectantes actúen con eficacia. **El spa estará listo para su uso cuando el agua haya circulado y el nivel de cloro esté entre 1 ppm y 3 ppm.**

10. **ANALICE EL AGUA SEMANALMENTE O CADA VEZ QUE USE EL SPA**

## PREPARACIÓN DE LA(S) BOMBA(S)

Tras llenar o volver a llenar el spa, si una bomba funciona y el agua no fluye de ninguno de los surtidores, entonces es posible que la bomba no esté a punto como debe ser. Para corregir esto, consulte la ilustración de abajo y realice lo siguiente:

- Apague el spa con el disyuntor y quite la puerta del compartimiento del equipo.
- Afloje la unión de la parte superior de la(s) bomba(s) para dejar que el aire salga. Si hay agua, apriete la unión a mano.
- Encienda el spa, active la bomba y cerciórese de que la unión esté apretada de modo que no haya fugas. Vuelva a instalar la puerta del equipo.

**NOTA:** el compartimiento del equipo que se ilustra a continuación varía según el modelo de spa.

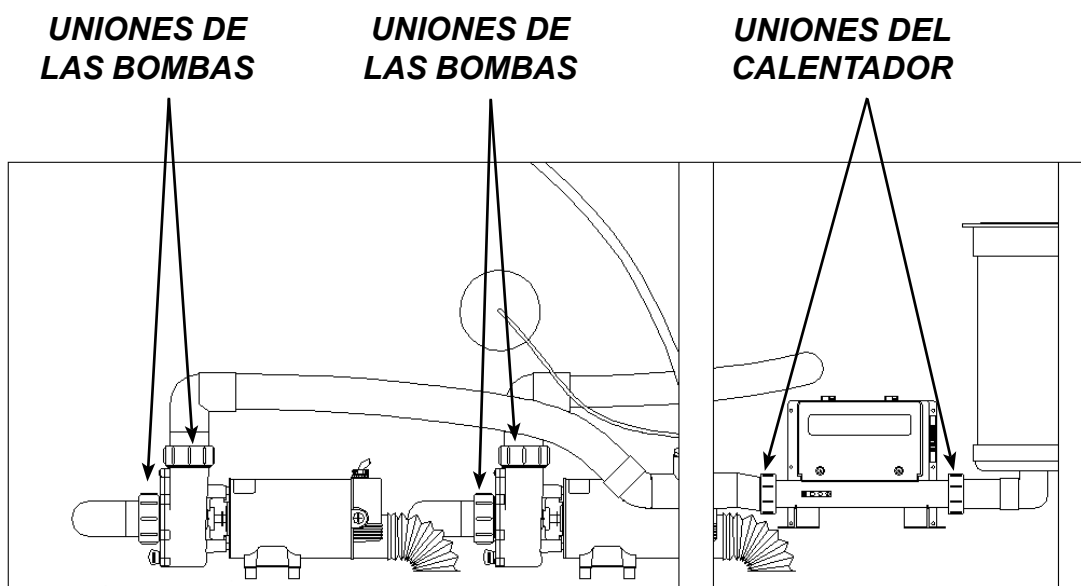

### **IMPORTANTE**

**EXISTE LA POSIBILIDAD DE QUE LA TAPA DEL DESAGÜE Y LOS EMPALMES DE UNIÓN SE AFLOJEN DURANTE EL TRANSPORTE. PARA EVITAR FUGAS, REVÍSELOS A FIN DE ASEGURARSE DE QUE ESTÉN APRETADOS ANTES DE LLENAR EL SPA.**

# CALIDAD Y MANTENIMIENTO DEL AGUA

## INFORMACIÓN BÁSICA

Es importante tener agua limpia. El mantenimiento del agua es una de las tareas menos conocidas por parte del propietario del spa y, sin embargo, una de las más importantes. Su distribuidor puede ayudarle en el proceso de lograr y mantener agua perfecta en su spa, de acuerdo a las condiciones locales.

**IMPORTANTE:** la terminología del agua puede encontrarse al final de esta sección.

- **Lea y consulte siempre el manual del propietario** para obtener la información completa.
- **Haga una prueba del agua** con una tira de prueba una vez a la semana o cada vez que se utilice el spa.
- **Agregue los productos químicos** en pequeñas cantidades frecuentes para no sobredosificar el spa.
- **Use el spa solamente** cuando el nivel del cloro esté entre 1-3 ppm o añadir manualmente tanto cloro como sea necesario.
- **Es responsabilidad del propietario del spa** prevenir la cloración alta o baja.
- **Drenar y rellenar el agua** 3 - 4 veces por año dependiendo del uso del spa y cuántas personas lo utilicen.

**IMPORTANTE:** recuerde que deberá cambiar el agua cada tres o cuatro meses.

Consulte con su distribuidor **HOT SPRING** a fin de determinar si el agua de la región donde vive posee características particulares, tales como un alto contenido de metales o minerales, lo cual se debe indicar.

Su programa dependerá del contenido de minerales del agua, la frecuencia con que utilice el spa y el número de personas que lo usen.

**TABLA DE CALIDAD DEL AGUA**

PARÁMETRO	OBJETIVO	MÍN - RANGO "OK" - MÁX	
pH	7,4	7,2	7,8
ALCALINIDAD	80 ppm	40 ppm	120 ppm
DUREZA	100 ppm	50 ppm	150 ppm
COLORO	2 ppm	1 ppm	3 ppm

Mantener la calidad del agua y la limpieza de los filtros en su spa es responsabilidad suya. Mantener el agua del spa equilibrado prolonga la vida de los componentes de spa y hará que el agua sea más cómoda. Su distribuidor puede ayudarle en el proceso de lograr y mantener agua perfecta en su spa, de acuerdo a las condiciones locales. Su programa dependerá del contenido de minerales del agua, la frecuencia con que utilice el spa y el número de personas que lo usen. **WATKINS WELLNESS** ha desarrollado varios sistemas de cuidado de agua y productos para simplificar el cuidado del agua, los cuales están disponibles en los distribuidores **HOT SPRING** autorizados.

Productos <b>FRESHWATER DE HOT SPRING</b>	Vanishing Act™ eliminador de calcio
Sistema de mantenimiento de agua <b>FROG</b>	Prefiltro <b>CLEAN SCREEN</b>

Para más información, visite: [www.hot.spring.com/save-water/](http://www.hot.spring.com/save-water/)

## SEGURIDAD QUÍMICA

Cuando utilice productos químicos, lea atentamente las etiquetas y siga sus instrucciones paso a paso. Si bien estos productos químicos le protegen a usted y a su spa cuando se usan correctamente, pueden resultar peligrosos si aparecen en altas concentraciones en el agua.

Siga siempre las pautas que se indican a continuación:

- Deje que una persona responsable se encargue del manejo de las sustancias para el spa. Manténgalos fuera del alcance de los niños.
- Utilice exactamente las cantidades especificadas, nunca más. No sobredosifique su spa.
- Maneje todos los envases con cuidado. Guárdelos en un lugar fresco, seco y con buena ventilación.
- Cuando no vaya a utilizarlos, mantenga cerrados los envases de los productos químicos. Cierre adecuadamente los envases.
- No inhale vapores ni deje que los productos químicos entren en contacto con su piel, nariz o boca. Lávese las manos inmediatamente después de su uso.
- En caso de contacto accidental o ingestión, siga las instrucciones de primeros auxilios que encontrará en la etiqueta del producto. Llame a un médico lo antes posible. Si precisara asistencia médica, lleve con usted el envase del producto para poder identificar la sustancia.
- No permita que los productos químicos se derramen sobre las superficies o la jardinería de los alrededores. No utilice una aspiradora para limpiar los restos de productos químicos.
- No fume cerca de los productos químicos. Algunos gases son altamente inflamables.
- No almacene productos químicos en el interior del compartimiento del equipo.

## CÓMO AÑADIR PRODUCTOS QUÍMICOS AL AGUA

**IMPORTANTE:** todos los productos químicos para el agua del spa (diferentes al cartucho FROG), incluyendo el dicloro granulado, el monopersulfato, el incrementador de alcalinidad o reductor de pH granulado, el incrementador granulado de alcalinidad total, el inhibidor líquido de manchas y óxido y el quitaespuma líquido deben añadirse siempre directamente al compartimiento del filtro, con la bomba de surtidores funcionando a su velocidad máxima, velocidad que debe mantener durante un mínimo de diez minutos.

### Para administrar los productos químicos al agua del spa:

1. Retire la cubierta. Retire la cubierta del compartimiento del filtro y, con cuidado, déjela a un lado.
2. En su panel de control:  
Pulse el botón MODO ▲ o el botón ▼ varias veces hasta que se muestre el menú LIMPIEZA. Pulse el botón (+) para activar el modo de LIMPIEZA.
3. Calcule cuidadosamente la cantidad recomendada de producto químico y, lentamente, viértalo en el compartimiento del filtro. Tenga cuidado de que los productos químicos no salpiquen sobre sus manos u ojos o sobre el gabinete o la superficie del casco del spa.
4. Vuelva a colocar la cubierta del compartimiento del filtro. Después de diez minutos, la bomba de surtidores se apagará automáticamente para completar el proceso. Cierre y asegure la cubierta.

 **PELIGRO:** riesgo de ahogamiento: ¡nunca deje desatendido un spa abierto!

**IMPORTANTE:** tras administrar un tratamiento de sobrecloración o un choque sin cloro a su spa, deje la cubierta abierta durante un mínimo de 20 minutos para permitir que el gas oxidante pueda disiparse. Una alta concentración de gas oxidante atrapado que puede resultar a consecuencia del tratamiento de choque (no por la desinfección diaria), provocaría, a largo plazo, la decoloración o la degradación del vinilo de la parte inferior de la cubierta. Este tipo de daños está considerado como abuso de productos químicos y no está cubierto por la garantía limitada.



# FUNDAMENTOS DEL MANTENIMIENTO DEL AGUA

- **Prueba:** compruebe el agua semanalmente o cada vez que el spa se use con las tiras de prueba adecuadas **FRESHWATER** de 5 vías o mejor con el juego de prueba de reactivos en líquido/pastilla según las instrucciones. Parámetros críticos: nivel de desinfectante, pH, dureza del agua (CH), y alcalinidad total (TA). Almacene el equipo de prueba en un lugar oscuro y fresco para mantener la potencia.
- **Filtración del agua:** la filtración que se usa en los spas **HOT SPRING** mantiene el agua limpia al circular constantemente el desinfectante y eliminar residuos del spa. Inspeccione y limpie los filtros regularmente para obtener el mejor rendimiento
- **Control de equilibrio/pH de los productos químicos:** es importante ajustar los parámetros principales del agua (alcalinidad total, dureza del agua, pH) a los niveles recomendados para que estén estabilizados o equilibrados. Equilibre el agua cada vez que llene el spa con agua nueva y luego durante la vida útil del recipiente de agua. Mantener el agua en equilibrio previene los daños al conservar el pH a un nivel seguro y evita la formación del sarro de calcio en el equipo del spa. Un pH bajo puede dañar los componentes metálicos mientras un pH alto puede causar altos niveles de cal y la formación de sarro. Su distribuidor le proveerá una información detallada sobre la química del agua después de que su nuevo spa se llene por primera vez.

ALCALINIDAD DEL AGUA DEL SPA (ZONA DE FORMACIÓN DE SARRO)	8,2	PARA BAJAR EL pH, AÑADA LÍQUIDO PARA DISMINUIR EL pH
	7,8	
ZONA DE COMODIDAD	7,6	IDEAL
	7,4	
AGUA DEL SPA ÁCIDO (ZONA CORROSIVA)	7,2	AÑADIR AUMENTADOR de pH PARA AUMENTAR EL pH
	6,8	
	pH	

- Los siguientes tres componentes deben mantenerse equilibrados para evitar daños al spa. Equilibre los componentes en el orden que se presentan aquí ya que cada uno le ayudará a equilibrar el siguiente utilizando una cantidad mínima de químicos.
1. Dureza del agua (CH) – CH es la medida de la cantidad de cal disuelta en el agua. Bajos niveles pueden hacer que el agua sea corrosiva y altos niveles causan la formación de sarro en los componentes del spa. La medida recomendada de CH se encuentra entre **50 - 150 ppm**. Si el nivel del CH es muy alto, bájelo con el eliminador de cal **VANISHING ACT** según las instrucciones. Una vez equilibrada, la medida de CH suele permanecer estable hasta que se agregue agua nueva. Hay que tener mucho cuidado añadir un ablandador de agua al spa para asegurarse de que el nivel de cal permanece equilibrado y evitar daños en el spa.
  2. Alcalinidad total (TA) - TA es la medida de la capacidad del agua de resistir cambios en la capacidad del pH o del búfer. Una baja TA permite al pH fluctuar fácilmente. La medida recomendada de TA se encuentra entre **40 - 120 ppm**. Para aumentar la TA, use **FRESHWATER pH/Alkalinity Up** (carbonato de hidrógeno sódico). Para bajar la TA, use **FRESHWATER pH/Alkalinity Down** (bisulfato sódico). Una vez que la TA se equilibra, normalmente permanece estable hasta la próxima vez que se drene/recargue. Recomendamos que revise la medida del TA una vez al mes. Aumentar/bajar la TA puede causar a que la medida del pH fluctúe bastante. Ignore la medida del pH en la tira de prueba mientras equilibre la TA.
  3. pH - El pH es la medida de acidez y alcalinidad. Mantener el nivel de pH adecuado optimizará la eficacia de desinfectante, previniendo daños al spa y la incomodidad física para los usuarios del spa. Un pH bajo disipa el desinfectante, causa corrosión e irrita a los usuarios del spa. Un nivel pH alto neutraliza el desinfectante, favoreciendo sarro y agua turbia. La medida recomendada del pH

se encuentra entre **7,2 - 7,8**. Para bajar la TA, use **FRESHWATER pH/Alkalinity Down** (bisulfato sódico). Para aumentar el nivel del pH, use **FRESHWATER pH/Alkalinity Up** (carbonato sódico).

- **Condiciones del agua:** el agua con la que se llene los spas varía de lugar en lugar y de usuario en usuario, por lo tanto es importante consultar a su distribuidor para un programa apropiado.
  - a. **VANISHING ACT:** los niveles altos de cal y algunos minerales pueden eliminarse del agua utilizando una sola vez **VANISHING ACT**. Unos niveles altos de cal pueden causar la formación de sarro en el equipo y el casco del spa.
  - b. **CLEAN SCREEN** prefiltro: el prefiltro **CLEAN SCREEN** debe empujarse cada vez que se llene el spa o cuando se le añada agua para eliminar los contaminantes, especialmente el hierro, el cobre y el manganeso. Muchas fuentes de agua, incluyendo agua del pozo, contienen altas concentraciones de minerales que pueden manchar el casco y los plásticos.
  - c. Control de manchas y sarro: para el agua con altos niveles de cal y minerales, tal vez sea necesario utilizar un líquido anti-sarro tal como Stain and Scale control. A medida que el agua del spa se evapora y se añade agua nueva, aumentará la cantidad de minerales disueltos, tales como cobre, hierro y manganeso. (Minimice la evaporación al mantener la cubierta puesta en el spa lo máximo posible). Un alto contenido de hierro o cobre en el agua pueda producir manchas verdes o marrones en el spa.
  - d. Inhibidores de espuma: el jabón que pasa de los cuerpos de los usuarios y de los trajes de baño al spa puede hacer que el agua del spa produzca espuma cuando se usen los surtidores. Los niveles bajos de dureza de la cal (agua blanda) pueden aumentar la posibilidad de espuma. Aunque el ozono puede oxidar los residuos del jabón, tal vez sea necesario añadir inhibidores de espuma para suprimir la espuma. Si hay un exceso de jabón en el agua, deberá cambiar el agua del spa.
- **Oxidantes:** el ozono y el monopersulfato (MPS) son oxidantes utilizados para evitar la acumulación de contaminantes, aumentar al máximo la eficacia de los productos desinfectantes, reducir la mezcla de cloro y mejorar la transparencia del agua. Se usan junto con los desinfectantes registrados en la EPA. El sistema de ozono de alto rendimiento **FRESHWATER III** utiliza una tecnología de descarga de corona para producir una alta concentración de ozono que se inyecta en el agua del spa las 24 horas del día. **FRESHWATER** es un oxidante sin cloro, monopersulfatado (MPS) y un producto químico granulado oxidante.
- **Desinfectantes:** mantener el nivel de residuos recomendado de un desinfectante registrado con la EPA en todo momento disminuirá la aparición de bacterias y virus en el agua del spa. El cloro libre disponible (FAC) recomendado, que es la cantidad de desinfectante de cloro disponible, está en los **1,0 - 3,0 ppm**. Un FAC bajo puede hacer que bacterias y virus crezcan rápidamente en el agua tibia, y un FAC alto puede causar incomodidad en los ojos, los pulmones y la piel de los usuarios. Cada desinfectante tiene sus propias instrucciones en cuanto a la frecuencia y momento de añadirlo al agua del spa. Consulte a su distribuidor para que le informe y muestre cómo desinfectar su spa adecuadamente.
  - a. Gránulos de cloro concentrado **FRESHWATER**
  - b. Dicloro-s-triazinatrina de sodio (dicloro sódico o cloro)
  - c. Concentrado de bromo (bromo granular de un solo paso)
  - d. BaquaSpa® (consulte el manual de **BAQUASPA** para ver las instrucciones de uso de este producto).
  - e. Sistema de desinfección **FROG** (bromo).

**IMPORTANTE:** NO utilice tricloro, dimetilhidantoinato de bromo o cloro (BCDMH), ni ningún tipo de bromo o cloro comprimido, ácido o cualquier clase de desinfectante no recomendado por **WATKINS WELLNES**.

## SISTEMA DE MANTENIMIENTO DEL AGUA FROG

**CARTUCHO DE BROMO FROG (BCDMH).** El único cartucho desinfectante disponible que trabaja con el sistema **FROG**.

Es importante que, además de la prueba y equilibrio regular del agua del spa, realice el "tratamiento de choque" semanal requerido. El tratamiento de choque destruye rápidamente cualquier contaminante restante al tiempo que revitaliza el bromo del agua.

Para realizar el "tratamiento de choque" semanal de su spa, le recomendamos que utilice **FRESHWATER MPS Plus**.

Los productos opcionales siguientes pueden utilizarse junto con el sistema de mantenimiento del agua **FROG**:

**EL MONOPERULFATO (MPS) Freshwater** es un producto químico utilizado para evitar la acumulación de contaminantes, aumentar al máximo la eficacia de los productos desinfectantes, reducir la mezcla de cloro y mejorar la transparencia del agua. Si se utiliza con el sistema **FROG** el sistema oxida partículas en el agua del spa.

**NOTA IMPORTANTE: FRESHWATER MPS Plus es un oxidizante, no un desinfectante.**

El sistema de ozono de alto rendimiento **FRESHWATER III** es el único sistema de purificación recomendado para su instalación en el spa **HOT SPRING**. El sistema de ozono **FRESHWATER III** utiliza una tecnología CD para producir una **concentración de ozono mayor que la que producen los sistemas de chip estilo CD o los sistemas ozono de rayos ultravioleta (UV) de la competencia.**

**NOTA: consulte las instrucciones de su manual FROG para iniciar y ver las instrucciones de funcionamiento con su distribuidor o en el sitio web Frogproducts.com.**

Es importante cumplir con los programas recomendados de mantenimiento y aplicación diseñados para cada producto. Si el spa se utiliza durante un periodo de tiempo prolongado, por ejemplo, toda una tarde o noche, se tendrá que emplear una cantidad mayor de producto desinfectante.

## INSTRUCCIONES PARA CAMBIAR EL CARTUCHO FROG

El cartucho de bromo de **FROG** deberá cambiarse cada 2 - 4 semanas, dependiendo del uso y la carga.

**Para cambiar los cartuchos de FROG** siga estos pasos:

1. Apague el spa.
2. Desatornille la tapa del **FROG** en el borde superior del spa
3. Pulse hacia abajo el asa y gire en sentido antihorario.
4. Suba el soporte del cartucho y sáquelo del spa.
5. Quite y elimine el cartucho viejo.
6. Gire hacia arriba la tapa del nuevo cartucho de bromo para ajustarla a #3 (mida el bromo con la tira de prueba del bromo pasada una semana y ajuste si fuera necesario).
7. Enganche el cartucho de bromo en la parte inferior del soporte.  
**IMPORTANTE:** es esencial que el cartucho de bromo quede abajo, de lo contrario, el bromo podría dosificarse demasiado pronto.
8. Vuelva a colocar el soporte del cartucho dentro del spa. presione hacia abajo y gire en sentido horario.
9. Cambie la tapa del **FROG**.
10. Vuelva a conectar el spa a la red eléctrica.

**NOTA IMPORTANTE:** *utilice solo la sección inferior para este cartucho o el contenido de bromo se dosificará demasiado rápido. Pruebe el agua y ajuste el cartucho de bromo cada día hasta lograr el nivel adecuado entre 3 - 5.*

**ADVERTENCIA:** *los niveles altos de desinfectante podrían ocasionar malestar en los ojos, los pulmones y la piel de los usuarios. Siempre permita que el nivel de desinfectante baje al intervalo recomendado antes de utilizar el spa.*

## PROGRAMA DE MANTENIMIENTO DE AGUA DEL SPA HOT SPRING

### LLENADO DEL SPA CON AGUA

Use el prefiltro **CLEAN SCREEN** que está diseñado para eliminar los elementos contaminantes no deseados, como el óxido, la suciedad, los detergentes y las algas del agua de llenado. También elimina los metales disueltos: cobre, hierro y manganeso. El prefiltro **CLEAN SCREEN** incluye un manual de instrucciones. Llene siempre el spa a través del compartimiento del filtro. No llene su spa utilizando agua de una piscina, ya que los productos químicos de piscina son muy diferentes de los que se usan en un spa y pueden dañarlo.

### AÑADIR PRODUCTOS QUÍMICOS AL AGUA

Todos los productos químicos para el agua del spa, incluyendo el dicloro granulado, el monopersulfato, el aumentador o reductor de pH granulado, el aumentador granulado de alcalinidad total, el inhibidor líquido de manchas y óxido y el quitaespuma líquido deben añadirse siempre directamente al compartimiento del filtro, con la bomba de surtidores funcionando a su velocidad máxima, velocidad que debe mantener durante un mínimo de diez minutos sin la cubierta puesta. Use el botón/función de limpieza para asegurarse de que los productos químicos estén mezclados adecuadamente al agregarlos.

### ELABORAR UNA RUTINA DE DESINFECCIÓN

Durante el primer mes de uso, compruebe diariamente los niveles de residuos desinfectantes para establecer un punto de partida de desinfectante necesaria versus uso del spa. El término desinfectante necesario se refiere a la cantidad necesaria de FAC para acomodar el número de usuarios y el tiempo que permanecen en el agua. Por ejemplo, dos personas usando el spa por veinte minutos todos los días crea una demanda regular de desinfectante que se usa para determinar cuanto desinfectante se debe agregar a fin de mantener el residuo adecuado. Si el uso aumenta drásticamente con invitados, la cantidad y frecuencia con la que habrá que utilizar los desinfectantes también aumentará correspondientemente.

### REALIZACIÓN DE SOBRECLOMINADO/ TRATAMIENTO DE CHOQUE SIN CLORO

Su programa de desinfección elegido puede requerir una sobrecloración semanal o mensual (1,5 cucharaditas dicloro/950 litros (250 galones)) o de choque (con 4 cucharaditas mps/950 litros (250 galones)). Aumentar el cloro a 3 ppm durante 24-48 horas elimina el exceso de residuos y cloraminas del agua. El dicloro sódico es seis veces más fuerte que MPS y tal vez sea más adecuado para aquellos usuarios con un alto nivel de uso. Ponga a funcionar todos los surtidores y deje abierta la cubierta durante un mínimo de 20 minutos para permitir la ventilación del gas oxidante a fin de prevenir daños y decoloración de la tapa y reposacabezas después de administrar una sobrecloración o choque a su spa. Este tipo de daños está considerado como abuso de productos químicos y no está cubierto por la garantía limitada.

**IMPORTANTE:** No utilice el spa antes de conseguir que el nivel de FAC descienda a menos de 3 ppm.

**⚠ PELIGRO:** no deje nunca el spa abierto y sin vigilancia, especialmente si hay niños presentes

### SISTEMA DE MANTENIMIENTO DE AGUA EVERFRESH (OPCIONAL)

El sistema de mantenimiento del agua **EVERFRESH** está compuesto por los siguientes productos:

- Prefiltro **CLEAN SCREEN**

- Gránulos de cloro concentrado **FRESHWATER**, dicloro sódico
- **FRESHWATER** es un oxidante sin cloro, monopersulfatado (MPS)
- Sistema de ozono de alto rendimiento **FRESHWATER III**
- Purificador de iones de plata **FRESHWATER Ag+**

El sistema **EVERFRESH** introduce iones de plata en el agua del spa por medio de la erosión de plata fusionada por gotas que inhibe el crecimiento de bacterias. Al combinarse con MPS o cloro, los desechos se oxidan y se eliminan del agua. Es importante cumplir con los programas recomendados de mantenimiento y aplicación diseñados para cada producto. Si el spa se utiliza durante un periodo de tiempo prolongado, por ejemplo, toda una tarde, se tendrá que emplear una cantidad mayor de producto desinfectante.

Obligatorio: sobreclorinar/choque semanal del spa para reactivar el cartucho de iones de plata permitiendo la salida de iones de plata y destruyendo rápidamente cualquier contaminante restante. Sin este tratamiento de choque semanal, el cartucho podría dejar de liberar iones de plata en el agua.

**IMPORTANTE:** emplee un desinfectante de dicloro únicamente. La plata no es compatible con bromo y biguanido. NO utilice aclarantes para el agua. Los aclarantes ocasionan que el agua se ponga turbia.

## CLORO MANUAL (DICLORO DE SODIO)

**WATKINS WELLNESS** recomienda el uso de gránulos concentrados de cloro **FRESHWATER** (dicloro de sodio) para desinfectar el agua. La razón por la que se prefiere el dicloro de sodio es porque es totalmente soluble, se disuelve con rapidez y tiene un pH casi neutro. El cloro libre disponible (FAC) recomendado, la cantidad de desinfectante cloro disponible desinfectar el spa, está entre 1,0-3,0 ppm.

**Si el nivel del FAC es muy bajo:** aumentar el FAC agregando gránulos de dicloro sódico.

**Si el nivel del FAC es muy alto:** dejeaque pase el tiempo y el nivel del FAC caerá naturalmente a través del tiempo.

**Si el spa huele a cloro:** sobreclorinar o chocar el spa cloro FAC no tiene olor mientras el cloro gastado (cloraminas) tiene un fuerte olor a cloro que puede eliminarse chocando el agua.

**ADVERTENCIA:** Existen varias formas de cloro estabilizado disponibles para su uso en piscinas y spas. Es extremadamente importante que escoja una diseñada específicamente para su uso en spas. La utilización de un producto inadecuado, como el tricloro, que tiene un pH muy bajo (2,6) y se disuelve demasiado pronto en agua caliente, provoca unos niveles de cloro extremadamente elevados y **DAÑARÍA** el spa. El uso de bromo/cloro comprimido o cualquier desinfectante no aprobado **DAÑARÍA** su spa y no estaría cubierto específicamente bajo los términos de la garantía limitada.

## MANTENIMIENTO DEL OZONO

Si salen pocas burbujas de ozono o no hay ninguna saliendo del escape del calentador (inyector de ozono tapado) o sin ozono, limpie el inyector:

1. Vierta medio litro (16 onzas) de vinagre blanco en una taza o un balde.
2. Con cuidado, afloje la tubería larga conectada a la parte inferior del ozonador, ubicado en el compartimiento de equipo.

 **PELIGRO:** coloque el extremo del tubo dentro del vinagre, asegurándose de que el extremo descansa sobre el fondo del recipiente.

3. Conecte el spa hasta que el medio litro (16 onzas) de vinagre haya desaparecido. Esto debe permitir que el vinagre llegue hasta el inyector y elimine el bloqueo.
4. Vuelva a colocar el tubo al fondo del ozonador.

Los daños debidos a la química del agua no se cubren bajo la garantía. Los niveles químicos y la calidad del agua del spa están bajo su control directo. Con el mantenimiento básico adecuado, el spa le proporcionará muchos años de relajación en agua caliente. Si no sabe con certeza si puede utilizar o no un determinado producto químico en el spa, consulte a su distribuidor autorizado o a **WATKINS WELLNES**.

## QUÉ SE DEBE HACER:

- Vierta lentamente todos los productos químicos en el compartimiento del filtro con la bomba de surtidores en funcionamiento durante diez minutos.
- Preste especial atención si emplea bicarbonato sódico para limpiar tanto el interior como el exterior de las superficies de plástico.

**IMPORTANTE: WATKINS WELLNESS** NO recomienda el uso de ningún distribuidor automático flotante de sustancias químicas. Los daños en el casco del spa o en los componentes causados por un dispensador de productos químicos flotante no están cubiertos por los términos de la garantía limitada. Los dispensadores automáticos flotantes pueden atascarse en una sola zona y causar una desinfección excesiva o soltar grandes porciones de desinfectante que pueden quemar químicamente el casco y la tapa rápidamente.

## QUÉ NO SE DEBE HACER:

- Utilizar desinfectantes comprimidos.
- Utilizar un sistema de desinfección de tipo flotante como solución de bajo o nulo mantenimiento para el programa de mantenimiento del spa.
- Emplear un desinfectante que no esté diseñado para los spas.
- Utilizar ácido (muriático) de piscinas para bajar el nivel de pH.
- Esparcir o espolvorear productos químicos sobre la superficie del agua. Este método podría provocar ampollas sobre la superficie del spa (abuso químico).

## INSTRUCCIONES DE MANTENIMIENTO DEL AGUA DURANTE LAS VACACIONES

Si planea pasar algún tiempo fuera de su casa, siga las siguientes instrucciones para asegurar el mantenimiento de la calidad del agua de su spa.

### PERIODOS CORTOS DE TIEMPO (3-5 DÍAS):

1. Ajuste el nivel del pH siguiendo las instrucciones que encontrará en la sección de Mantenimiento de la calidad del agua.
2. Desinfecte el agua siguiendo los procedimientos de choque también listados en la sección de Calidad y mantenimiento del agua.
3. Bloquee la cubierta utilizando sus cierres.
4. A su vuelta desinfecte el agua siguiendo los tratamientos de choque y equilibre el nivel de pH.

### PERIODOS DE TIEMPO LARGOS (5-14 DÍAS):

#### Antes de irse:

1. Como mínimo, un día antes de irse, fije la temperatura a su nivel más bajo. Esta configuración debe mostrar una temperatura del agua aproximada de 27°C (80°F).

**IMPORTANTE:** los agentes oxidantes del agua del spa, tal como el dicloro sódico (cloro), mantienen su nivel de efectividad bastante más tiempo en agua tibia 76°C (80°F) que en agua caliente 38°C a 40°C (101°F - 104°F).

2. Ajuste el nivel de pH según convenga. Desinfecte el agua empleando los tratamientos de choque.

#### A su vuelta:

3. Desinfecte el agua empleando los tratamientos de choque. Vuelva a fijar la temperatura en sus niveles originales. El agua del spa será apta para su uso una vez que el nivel de residuos de cloro liberado disponible haya descendido por debajo de las 3,0 ppm.

**IMPORTANTE:** si no piensa utilizar su spa durante un periodo de tiempo prolongado (más de 14 días) y no dispone de servicio de mantenimiento exterior (o un vecino) para ayudarle con el mantenimiento del agua, se recomienda el vaciado o acondicionamiento para el invierno del spa. Los spas equipados con nuestro sistema de ozono **FRESHWATER III** pueden prolongar este periodo hasta 4 semanas. No obstante, el sistema



de ozono **FRESHWATER III** no le protege contra posibles daños a consecuencia de la congelación.

## MANTENIMIENTO ADICIONAL DEL AGUA

Una desinfección adecuada del agua y un equilibrio mineral (control del pH) son fundamentales para conseguir un programa de mantenimiento completo del agua del spa. Estos son otros tres aditivos de uso común para el agua que se puede utilizar:

### Inhibidores de acumulación de minerales

A medida que el agua del spa se evapora y se añade agua nueva, aumentará la cantidad de minerales disueltos. (Evite la evaporación manteniendo la cubierta sobre el spa siempre que sea posible). El agua del spa puede acabar endureciéndose (nivel de dureza del agua demasiado alto) lo suficiente como para dañar el calentador al calcificarse su superficie. Puede evitarse con un control adecuado del pH.

La acumulación normal de jabón requerirá la sustitución regular del agua del spa para que las acumulaciones de minerales no representen ningún problema.

Ocasionalmente, unos niveles altos de hierro o cobre pueden provocar manchas verdes o marrones en la superficie del spa. Un inhibidor de manchas y óxido puede ayudar a reducir la presencia de dichos metales.

**IMPORTANTE:** el agua de pozo puede contener una alta concentración de minerales. La utilización de un filtro de agua con poros extra finos y de bajo volumen de agua (como el prefiltro **CLEAN SCREEN**) ayudará a eliminar la mayoría de las partículas de mayor tamaño durante el llenado del spa. Puede adquirir estos prefiltros a su distribuidor local de spas **HOT SPRING**

### Inhibidores de espuma

El agua del spa necesita cambiarse debido a la acumulación de jabón en el agua. Habitualmente, el jabón provoca la presencia de espuma en el agua del spa cuando se utilizan los surtidores. El jabón que llega al agua del spa tiene dos orígenes: el cuerpo de los usuarios que retiene los residuos de jabón tras ducharse y las prendas de baño que retienen jabón tras lavarse.

Los inhibidores de espuma pueden suprimir la espuma, pero no eliminar el jabón del agua. Es muy difícil quitar el jabón del agua porque no puede oxidarse mediante la acción de productos químicos en el spa. Tan solo el ozono puede oxidar el jabón.

Tras un periodo de tiempo, el jabón se acumulará en el agua, lo que provocará una sensación de suciedad en la piel del usuario. Cuando esto suceda, ha llegado el momento de vaciar y volver a llenar el spa. Dependiendo de la cantidad de jabón, el agua podría durar aproximadamente cuatro meses antes de que sea necesario drenarlo.

## TERMINOLOGÍA DEL AGUA

Los siguientes términos químicos se utilizan en esta sección de Mantenimiento de la calidad del agua. La comprensión de sus significados le ayudará a entender mejor el proceso de mantenimiento del agua.

**Bromaminas:** compuestos formados cuando el bromo se mezcla con el nitrógeno del aceite, orina, sudor, etc. A diferencia de la cloramina, las bromaminas no desprenden ningún olor y son unos desinfectantes eficaces.

**Bromo:** producto desinfectante halógeno (de la misma familia química que el cloro). El bromo se utiliza comúnmente en forma de barras, tabletas o gránulos.

**Dureza del agua:** la cantidad de cal disuelta en el agua del spa. Debería estar aproximadamente entre 50-150 ppm. Los altos niveles de cal ocasionan que el agua se ponga turbia y que aparezca óxido. Unos niveles bajos pueden provocar daños en el equipo del spa.

**Cloramina:** compuesto que se forma al mezclar cloro con el nitrógeno del aceite, orina, sudor, etc. Las cloraminas pueden provocar irritación en

los ojos además de tener un fuerte olor. A diferencia de las bromaminas, la cloramina es un producto desinfectante más débil y lento.

**Cloro:** eficaz producto químico desinfectante para spas. **WATKINS WELLNESS** recomienda la utilización de cloro granulado del tipo dicloro sódico. Se prefiere este tipo porque es totalmente soluble y tiene un pH casi neutro.

**Residuos de cloro (o bromo):** es la cantidad de cloro o de bromo que queda en el agua después de haber satisfecho la demanda de cloro o bromo. Estos residuos son, por lo tanto, la cantidad de desinfectante disponible químicamente para matar bacterias, virus y algas.

**Corrosión:** deterioro gradual de las partes metálicas y plásticas del spa, normalmente provocado por la acción de los productos químicos. Generalmente la corrosión se produce por un pH bajo o agua con niveles de TA, CH, pH o desinfectante que están fuera de los límites recomendados.

**Halógeno:** cualquiera de los siguientes cinco elementos: flúor, cloro, bromo, yodo y astatino.

**MPS:** el monopersulfato es un oxidante sin cloro utilizado por el sistema de purificación de iones de plata **FRESHWATER<sub>Ag+</sub>**. No es un desinfectante.

**Ácido nítrico:** formulación del ácido nítrico, un producto químico altamente corrosivo, es un subproducto del proceso de generación de ozono. El ácido nítrico se produce en pequeñas cantidades y se disuelve rápidamente en la corriente del agua con ozono.

**Oxidante:** la utilización de un producto químico oxidante evita la acumulación de contaminantes, aumenta al máximo la eficacia de los productos desinfectantes, reduce la mezcla de cloro y mejora la transparencia del agua. Véase MPS y ozono.

**Ozono:** el ozono es un poderoso agente oxidante producido de forma natural y también artificialmente por el hombre. El ozono no produce subproductos, oxida la cloramina y no altera el pH del agua.

**pH:** la medida de acidez y alcalinidad del agua. El nivel recomendado de pH del agua del spa está entre 7,2 y 7,8. Por debajo de 7,0 (considerado neutro), el agua del spa es demasiado ácida y podría dañar el sistema de calefacción. Por encima de 7,8, el agua es demasiado alcalina y podría provocar agua turbia y la formación de óxido en el casco y en el calentador.

**ppm:** es la abreviatura de "partes por millón", la medida estándar de concentración de productos químicos en el agua. Idéntica a mg/l (miligramos por litro).

**Reactivo:** material químico en forma líquida, en polvo o en tabletas utilizado para el análisis químico del agua.

**Productos desinfectantes:** los productos desinfectantes se añaden al agua y mantienen los residuos recomendados para proteger a los usuarios frente a aquellos organismos patógenos que pueden provocar enfermedades e infecciones.

**Óxido:** acumulaciones de calcio que pueden cubrir las superficies del spa, los calentadores y las tuberías, así como obstruir los filtros. Normalmente, la oxidación está provocada por la acumulación de mineral en combinación con un pH alto. Además, el óxido se forma más rápidamente cuanto más alta sea la temperatura del agua.

**Supercloración:** también conocida como "tratamiento de choque". La supercloración es un proceso por el que se añaden al agua grandes dosis de desinfectante de rápida disolución (se recomienda el uso de "dicloro") para oxidar aquellos restos orgánicos no filtrables y para eliminar la cloramina y las bromaminas.

**Alcalinidad total:** la cantidad de bicarbonatos, carbonatos e hidróxidos presentes en el agua del spa. Es importante mantener un nivel de alcalinidad total adecuado para controlar el pH. Si el nivel de TA es demasiado alto, el pH será difícil de regular. Si el nivel de TA es demasiado bajo, será difícil mantener el pH en el nivel adecuado. Los márgenes deseados de TA en el agua van de 40 a 120 ppm.



# INSTRUCCIONES DE FUNCIONAMIENTO

## PANEL DE CONTROL DEL SPA

El panel de control consiste en una pantalla LED y en una serie de prácticas almohadillas táctiles que le permiten controlar la temperatura del agua y fijar los ajustes del ciclo de espumado y filtro; fijar la temperatura del spa; ajustar todas las funciones del spa y controlar los surtidores de hidroterapia y las luces.

## INVERSIÓN DE PANTALLA LCD

Puede invertir la pantalla del panel de control para una mejor visualización desde el interior del spa. Para invertir la pantalla proceda como sigue: pulse el MODO(▼) y los botones (-) simultáneamente. Al pulsar al mismo tiempo los botones "MODO ▼" y "(-)" una segunda vez, la pantalla regresa a su forma original.



## BOTONES MODO

Desde la pantalla de inicio, use el **MODO** (▲ o el botón ▼) para desplazarse por el sistema, la limpieza, el audio (si su spa lo lleva equipado) y la pantalla de herramientas. Pulse el botón (+) para entrar en las subpantallas.

## CONTROL DE TEMPERATURA

El rango de temperatura establecida va de 26 °C a 40 °C (80 °F a 104 °F). Es posible que la temperatura de cualquier nivel preestablecido suba ligeramente con el uso y las condiciones del spa o con la temperatura exterior. Siempre que el spa se desconecte de la red eléctrica y luego vuelva a conectarse, la temperatura del agua volverá automáticamente a la última temperatura programada.

Para aumentar la temperatura ajustada, pulse de nuevo el botón (+) cada vez que desee subir 0,5 grados de temperatura. Si se mantiene pulsado este (botón, la temperatura establecida aumentará un grado cada medio segundo.

Para bajar la temperatura ajustada, pulse de nuevo el botón (-), cada vez que desee bajar 0,5 grados. Si se mantiene pulsado este (-) botón, la temperatura establecida disminuirá un grado cada medio segundo.

## CONTROL DE LA BOMBA DE SURTIDORES

Al pulsar el botón **JET** para el **RELAYO** y **RHYTHM** las funciones de la bomba de estos cambian según la cantidad de veces que se pulse:

- 1ª pulsación: la bomba de surtidores

- de dos velocidades funciona a baja velocidad
- 2ª pulsación: la bomba de surtidores de dos velocidades funciona a alta velocidad
- 3ª pulsación: las bombas de surtidores de una y dos velocidades funcionan a alta velocidad
- 4ª pulsación: una bomba de surtidor de una velocidad funciona a alta velocidad
- 5ª pulsación: ambas bombas de surtidores están apagadas

Pulse el botón **JET** y podrá cambiar las funciones de la bomba de surtidores de **PROPEL**, **STRIDE**, **SX** y **TX** según la cantidad de veces que pulse:

- 1ª pulsación: la bomba de surtidores de dos velocidades funciona a baja velocidad
- 2ª pulsación: la bomba de surtidores de dos velocidades funciona a alta velocidad
- 3ra pulsación: bomba de surtidores apagada

## ENCENDIDO Y APAGADO DE LA LUZ Y CONTROLES DE INTENSIDAD

El control de luz tiene cuatro posiciones: alta, media, baja y apagada. Para encender la luz del spa, pulse el botón **LUZ**. Esto pone todas las luces del spa en la posición alta o de máxima intensidad. Al encender las luces, el símbolo de luz se ilumina en la pantalla del panel de control. pulse nuevamente el botón a la posición Media para bajar la intensidad de las luces. Pulse nuevamente el botón **LUZ** a la posición Baja para bajar aun más la intensidad de las luces. Presione el botón **LUZ** una vez más para apagar las luces. El símbolo de luz también se apaga cuando se desactivan las luces.

Si las luces quedan encendidas, el sistema de control las apagará automáticamente después de 6 horas seguidas en funcionamiento. El símbolo de luz del panel también se apaga cuando se desactivan las luces.

Si las luces no se encienden, asegúrese que el **BLOQUEO DEL SPA** está desactivado. **EL BLOQUEO DEL SPA** desactiva los controles en el panel de control (consulte las páginas siguientes para obtener más información sobre el **BLOQUEO** del spa).

## MODO DE SISTEMA

Su spa está equipado con un modo de sistema. Esta función le permitirá encender sin ningún problema los surtidores en velocidad alta con la luz a la máxima intensidad al mismo tiempo.

Para activar el modo de sistema, realice las siguientes funciones:

Pulse el **MODO** (▲ o el botón ▼) hasta que **SYSON** se muestre en la pantalla. Pulse el botón (+) para activar el modo **SYSON**. Los iconos de los surtidores y la luz permanecen iluminados en la pantalla hasta que se desactive en modo de sistema.



**NOTA:** en cuanto se activan, las funciones de los surtidores y de la luz aún se pueden cambiar si se pulsan los botones **SURTIDORES** o **LUZ**. Para desactivar el modo de sistema, pulse el botón **MODO** (▲ or ▼) hasta que en la pantalla se ilumine el símbolo **SYSON**. Pulse el botón (-) para desactivar.

## MODO DE LIMPIEZA

Los spas **Limelight** están equipados con un modo de limpieza. Al activarse el modo, la bomba de surtidores del primer sistema se conecta y funciona por diez minutos (lo cual sirve para dar mantenimiento al agua).

**NOTA:** el icono de los surtidores parpadeará mientras el modo de limpieza esté activado.



Para parar el modo de limpieza antes de completar los diez minutos, pulse el MODO (▲ o el botón ▼) varias veces hasta que se muestre el menú LIMPIEZA en la pantalla y luego pulse el botón (-) para desactivarlo.

**NOTA:** Al pulsar el botón SURTIDORES también se desactiva el ciclo de limpieza.

## MENÚ TOOLS

El menú HERRAMIENTAS es uno de los principales del panel de control. En el menú HERRAMIENTAS se encuentran siete submenús, los cuales son: Bloqueo de temperatura, Bloqueo del spa, Temporizador de verano, Filtro 1, Filtro 2, LCD y Salir.

Para entrar en el menú HERRAMIENTAS desplácese por los menús principales con el MODO (▲ o el botón ▼) hasta que se muestre HERRAMIENTAS. Pulse el botón (+) para entrar en el submenú THerramientas, utilice el MODO (▲ o el botón ▼) para desplazarse por los submenús. En cuanto se muestre el submenú deseado, pulse el botón (+) para activarlo. Para salir del submenú TOOLS desplácese por el submenú empleando el MODO (▲ o el botón ▼) hasta que se muestre EXIT y luego pulse el botón (+) para salir.

## CARACTERÍSTICAS DE BLOQUEO

Las dos funciones de bloqueo, BLOQUEO DEL SPA y BLOQUEO DE TEMPERATURA, están disponibles desde el panel de control pulsando el MODO (▲ o el botón ▼) hasta que se muestre HERRAMIENTAS. Enseguida pulse el botón (+) para acceder a los submenús TOOLS. Use el botón MODO (▲ o ▼) para desplazarse por los submenús y llegar a las funciones de bloqueo. Una vez activado, un bloqueo permanecerá activo hasta que vuelva a pulsarse la combinación específica de botones para desactivar el bloqueo. Incluso si el spa se queda sin suministro eléctrico durante un corto espacio de tiempo (por ejemplo, durante un corte de luz), el bloqueo seguirá activo cuando se restablezca el suministro.

## BLOQUEO DE TEMPERATURA

 La función de BLOQUEO DE TEMPERATURA desactiva la función de control de temperatura del panel de control. La función BLOQUEO DE TEMPERATURA lo utilizan con mayor

frecuencia aquellos usuarios que desean evitar una manipulación o cambio de la temperatura fijada del agua del spa sin su autorización. Bloqueo de temperatura es un submenú del menú HERRAMIENTAS

Para activar el BLOQUEO DE TEMPERATURA, pulse el MODO (▲ o el botón ▼) en el submenú TOOLS hasta que se ilumine el símbolo TLOK en la pantalla. Pulse el botón (+) para activar la función de BLOQUEO DE TEMPERATURA (TLOK+).

Cuando la función de BLOQUEO DE TEMPERATURA ESTÁ ACTIVADA, LAS funciones Jets, Lights y otras que tenga el spa operan con normalidad y el nivel de temperatura puede verse pero NO modificarse. Si pulsa un botón de temperatura, se mostrará TLOK durante varios segundos, y luego se apagará.

Para desactivar el BLOQUEO DE TEMPERATURA, pulse el MODO (▲ o el botón ▼) en el submenú TOOLS hasta que se ilumine el símbolo TLOK en la pantalla. Pulse el botón (-) para desactivar la función de BLOQUEO de TEMPERATURA.

## BLOQUEO DEL SPA

La función de BLOQUEO DEL SPA desactiva todas las funciones del panel de control. Se utiliza, habitualmente, para evitar el uso no deseado del spa. El menú Bloqueo del spa es un submenú del menú HERRAMIENTAS

Para activar el BLOQUEO DEL SPA, pulse el MODO (▲ o el botón ▼) en el submenú TOOLS hasta que se ilumine el símbolo SLOK en la pantalla.

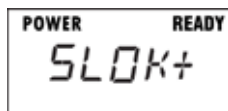

Pulse el botón (+) para activar la función de BLOQUEO DEL SPA.

Al estar activado el BLOQUEO DEL SPA, se desactivan los botones de los surtidores, del control de temperatura, de la luz y de cualquier otra característica que tenga el spa. Si pulsa el botón Jets, Light, (+) o (-) se mostrará SLOK durante varios segundos y luego se apagará.

Para desactivar el BLOQUEO DE TEMPERATURA, pulse el MODO (▲ o el botón ▼) en el submenú HERRAMIENTAS hasta que se muestre el símbolo SLOK en la pantalla. Pulse el botón (-) para desactivar la función de BLOQUEO DEL SPA LOCK.

## CANCELAR BLOQUEO

La función Cancelar bloqueo se ha diseñado para aquellos usuarios del spa que habitualmente mantienen bloqueada la temperatura establecida. Si el usuario desea bloquear todos los controles del spa de forma temporal, el bloqueo del spa puede aplicarse sobre un bloqueo de temperatura ya realizado. Si más tarde decide eliminar el bloqueo del spa, el bloqueo de temperatura seguirá activo, para evitar manipulaciones no deseadas de la temperatura fijada.

## LOS CONTROLES DEL MENÚ DE LUCES

**MULTICOLORES** del spa pueden mostrar una variedad de colores distintos y estos se ejecutan en una secuencia continua (bucle) a diferentes velocidades. Para activar esta función deberá seguir los siguientes pasos: Pulse el botón MODO (▲ o el botón ▼) para desplazarse hasta la pantalla TOOLS. En cuanto se muestre, pulse el botón (+) para entrar en el submenú TOOLS. Pulse el MODO (▲ o el botón ▼) para desplazarse por la pantalla LIGHT y pulse el botón (+) para entrar en la pantalla DIM. Pulse el botón (+) o el (-) en la pantalla DIM para ajustar el brillo de las luces. Pulse el botón MODO ▲ para desplazarse hasta la pantalla Color. Pulse el botón (+) o el (-) en la pantalla COLOR tantas veces como desee para desplazarse por los diferentes colores de luces. Pulse el botón MODO ▲ para desplazarse hasta la pantalla Loop. Pulse el botón (+) o el (-) en la pantalla LOOP para seleccionar una secuencia continua de colores. Mientras más alto sea el número de circuitos, más rápido se ejecutará la secuencia. Pulse el botón MODO ▲ para desplazarse hasta la pantalla EXIT. Pulse el botón (+) en la pantalla EXIT para salir del menú LIGHT.

**NOTA:** si la luz se apaga mientras se encuentre en el modo LOOP o en el modo COLOR, el modo será el mismo al volverse a encender las luces. Verá un icono de una luz parpadeante cuando el modo LOOP y las luces estén encendidos.

## MODO VERANO (OPCIONAL SOLO EN LOS MODELOS SX Y TX)

Si su spa está equipado con una bomba de circulación, también contará con un temporizador del modo verano. El temporizador de modo verano puede activarse durante los meses más calurosos si resulta complicado mantener la temperatura del agua lo suficientemente baja. Tras cambiar a la posición de ENCENDIDO, la bomba de circulación (que puede transmitir calor al agua durante su funcionamiento normal) y el calentador se apagan inmediatamente durante las siguientes ocho horas. Además, la pantalla de modo estival del panel de control se activa y permanece activa mientras el modo verano siga en funcionamiento. Tras concluir este período de ocho horas, la bomba de circulación y el calentador volverán a encenderse y funcionarán con normalidad durante las dieciséis horas siguientes. La bomba de circulación y el calentador seguirán apagándose durante períodos de ocho horas cada día que el temporizador permanezca ACTIVADO. De este modo, el calor transferido al agua del spa es el mínimo posible. Cuando la temperatura del exterior comience a descender, el temporizador de modo verano debe cambiarse a la posición de APAGADO (se apaga el icono de modo verano de la pantalla principal). Este modo de

circulación de 24 horas mantiene al mínimo los costes de funcionamiento del calentador y de operación durante los meses más fríos o de mayor uso.

**NOTA:** siempre que se desconecte y se vuelva a conectar el spa a la corriente eléctrica, el temporizador de modo verano borrará su memoria y comenzará de nuevo en modo de apagado durante ocho horas. Si desea un período de apagado de 8 horas distinto, desactive el modo Temporizador de verano y vuelva a activarlo a la hora que desee para el comienzo del período de apagado de ocho horas.

**IMPORTANTE:** el modo verano no hará que la temperatura del agua del spa descienda por debajo de la temperatura ambiente.

Para activar el modo verano, tan sólo ha de seguir estos pasos:

1. Ajuste el control de temperatura a 26°C (80°F) si desea evitar que el calentador se encienda durante la época de frío.
2. En el panel de control pulse el botón MODO (▲ o ▼) hasta que se muestre HERRAMIENTAS. Luego pulse el botón (+) para entrar en el submenú de HERRAMIENTAS. Pulse el botón MODO (▲ o ▼) en el submenú de HERRAMIENTAS hasta que se muestre VERANO en la pantalla. Pulse el botón (+) para activar el modo de temporizador de verano. El icono Luna y estrella se iluminarán en el modo temporizador de verano.



El modo verano debe desactivarse cuando desciendan de nuevo las temperaturas. Para hacerlo, tan solo siga el paso 3.

3. Para apagar el modo verano, pulse el botón MODO (▲ o ▼) hasta que se muestre HERRAMIENTAS. Luego pulse el botón (+) para entrar en el submenú de HERRAMIENTAS. Pulse el botón MODO (▲ o ▼) en el submenú de HERRAMIENTAS hasta que se muestre VERANO en la pantalla. Pulse el botón (-) para desactivar.

## MODO INACTIVO

El funcionamiento en modo Inactivo es una característica que minimiza el trabajo de la bomba durante la noche. Por ejemplo, si se ajusta el Ciclo de filtrado 1 (F1) para activarse a las 8:00 a.m., de forma predeterminada, el Ciclo de filtrado 2 (F2) se activará a las 8:00 p.m. (12 horas más tarde). De las 8:00 p.m. a las 8:00 a.m., si el spa requiere calor, la bomba y el calentador se activarán para calentarlo en condiciones de temperatura ambiente. Sin embargo, durante el modo Inactivo, si el spa requiere calor, la bomba y el calentador suspenderán su funcionamiento hasta la activación del Ciclo de filtrado 2 (F2) hasta que se active el Ciclo de filtrado 1 (F1) a las 8.00 a.m., a fin de minimizar el funcionamiento de la bomba durante la noche.

**Importante:** al encender el spa se inicia la secuencia F1. Para que el modo inactivo funcione durante la noche, el spa debe encenderse en las primeras horas de la mañana. El modo inactivo siempre queda activo las 6 - 12 horas entre el final del F2 y el inicio del F1 según la forma en que se ajuste el programa del ciclo de filtrado.

**Nota:** si la temperatura cae por debajo de los 27°C (80°F), el calentador se activa automáticamente a fin de evitar que el spa se congele.

Para activar la función del modo inactivo:

- A. Pulse el botón MODO (▲ o ▼) hasta que se muestre la pantalla HERRAMIENTAS.
- B. Pulse el botón (+) para acceder a los submenús HERRAMIENTAS.
- C. Pulse el MODO (▲ o ▼) hasta que se muestre ECON+.
- D. Pulse el botón (+) para activar el modo inactivo. Aparecerá el icono Luna y estrellas en la pantalla del panel de control para indicar que esta función está activada.



Para desactivar esta función, simplemente repita los pasos A-C y luego pulse el botón (-).

## CICLOS DE FILTRADO

Cuando se enciende el spa, transcurren 10 minutos antes de activarse el ciclo de filtrado automático. El spa activa automáticamente el primer ciclo de filtrado durante 60 minutos a baja velocidad. El segundo ciclo de filtrado durante 30 minutos, 12 horas después. El icono de ciclo de filtrado, F1 o F2, se muestra en el panel de control durante el ciclo de filtración.

**NOTA:** El sistema de ozono opcional **FRESHWATER** únicamente funciona durante el ciclo de filtrado.

**NOTA:** si utiliza el cartucho de bromo FROG, el ciclo inicial de filtrado recomendado es de 2 horas y 30 minutos dos veces al día (5 horas en total). Puede requerir un ajuste según sea su carga de ocupantes/bañistas.

Para modificar la duración de cualquiera de los ciclos de filtrado:

- A. Pulse el botón MODO (▲ o ▼) hasta que se muestre el menú HERRAMIENTAS.
- B. Pulse el botón (+) para acceder a los submenús de TOOLS.
- C. Pulse el botón MODO (▲ o ▼) hasta que aparezca FILT1 o FILT2.
- D. Pulse el botón (+) para entrar en FILT1 o FILT2. El icono F1 o F2 parpadeará.
- E. Con el botón (+) o (-) puede ajustar el tiempo deseado para el ciclo de filtrado de 0 a 6 horas.
- F. Pulse el botón MODO (▲) en FILT1 para ir a la pantalla RESET. Pulse el botón (+) si desea restablecer el tiempo de inicio del filtro 1 al tiempo actual o pulse el botón MODO (▲) para ir a la pantalla de salida EXIT. Pulse el botón (+) en la pantalla EXIT para ir a la pantalla FILT2.

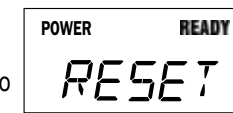
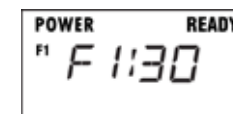
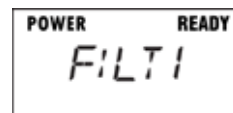

El ciclo de filtrado activa la bomba de surtidores a baja velocidad durante todo el ciclo. Al activarse, se enciende el icono del ciclo de filtrado de la pantalla. Si la temperatura sobrepasa el punto establecido por 2 °C (3°F) durante más de tres horas, el sistema suspenderá el ciclo de filtración durante el tiempo restante de dicho ciclo. Si antes de concluido el ciclo la temperatura disminuye a 1,3 °C (1,5 °F) por debajo del punto de ajuste antes del fin del ciclo, este se reanuda por el tiempo restante. Si se usa el spa durante el ciclo de filtrado y se hace funcionar la bomba de surtidores a alta velocidad, los iconos Filtro y Surtidores estarán encendidos. Una vez desactivada la bomba de surtidores, se iniciará un modo tranquilo de diez minutos (los iconos Filtro y Surtidores estarán desactivados durante el modo tranquilo mientras F1 o F2 permanezca encendido). Los iconos Filtro y Surtidores volverán a encenderse una vez finalizado el modo tranquilo si el temporizador del ciclo de filtrado continúa activo.

## BRILLO - LCD

Si desea cambiar el brillo de la pantalla del panel de control:

- A. Pulse el MODO (▲ o el botón ▼) hasta que el menú TOOLS se muestre.
- B. Pulse el botón (+) para acceder a los submenús de TOOLS.
- C. Pulse el botón MODO (▲ o ▼) hasta que se muestre LCD.
- D. Pulse el botón (+) hasta que se muestre el menú LCD.
- E. Con el botón (+) o (-) podrá ajustar el brillo deseado en la pantalla.

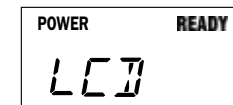

## MENÚ DE AUDIO (OPCIONAL)

Lo siguiente se aplica a los spas que cuentan con un sistema de música inalámbrico opcional instalado:

Al instalarse el sistema de música inalámbrico en el spa, el mismo se



puede controlar con el panel de control.

La información siguiente demuestra la manera de navegar por el menú de música con el panel de control del spa.

## MENÚ DE AUDIO

Una vez que se instala el sistema de música, se puede tener acceso al menú AUDIO en la pantalla del panel de control.

Para acceder al menú, pulse el MODO (▲ o el botón ▼) hasta que se muestre AUDIO.

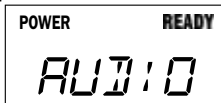

## FUNCIÓN BÁSICA DEL PANEL DE CONTROL

1. Para entrar en un submenú pulse el botón (+).
2. Para pasar el siguiente menú, pulse el botón MODO (▲)
3. Para salir de cualquier submenú, pulse el botón MODO (▲ o ▼) tantas veces como sea necesario hasta que aparezca EXIT y luego pulse el botón (+) para salir de ese submenú.

## PARA ENCENDER O APAGAR EL SISTEMA DE MÚSICA

Desde la pantalla AUDIO:

1. Pulse el botón (+) para ver POWR.
2. Pulse el botón (+) para ver POWR + y conectar el sistema audio. Pulse el botón (-) para ver POWR - y desconectar el sistema audio.

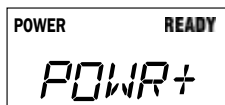

**IMPORTANTE:** es posible que haya una demora de unos segundos durante el encendido y el apagado.

## PARA VINCULAR EL BLUETOOTH

En su dispositivo busque *My Spa BTXR*. Si NO lo ve puede que haya otros dispositivo conectado (véase Desconectar Bluetooth en la página siguiente).

1. Pulse el botón MODO (▲ o ▼) hasta que se muestre la pantalla AJUSTES.
2. Pulse el botón (+) para ver una de las tres fuentes de audio: BLUE, TV, AUX. Bluetooth tiene que estar seleccionado.
3. Pulse el botón MODO (▲ o ▼) hasta que se muestre la pantalla VINCULAR.
4. Pulse el **BOTÓN (+)** y luego pulse "conectar" para ir a *My Spa BTXR* en su dispositivo y vincularlo.

Una vez vinculado ya podrá utilizar su dispositivo Bluetooth. Solo un dispositivo Bluetooth vinculado con el spa puede funcionar a la vez.

## PARA AJUSTAR EL VOLUMEN

Desde la pantalla AUDIO:

1. Pulse el botón (+) para ver POWR.
2. Pulse el botón MODO (▲) para ver VOL.
3. Pulse el botón (+) para subir el volumen y el botón (-) para bajarlo.

**NOTA:** el nivel de volumen oscila entre 0 y 40. No hay ningún número que indique que el volumen esté OFF.

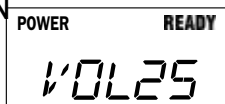

## PARA PAUSAR Y REPRODUCIR

Desde la pantalla AUDIO:

1. Pulse el botón (+) para ver POWR.
2. Pulse el botón MODO (▲) para ver VOL.
3. Pulse el botón MODO (▲) para visualizar PLAY.
4. Pulse el botón (+) para iniciar la canción o el (-) para pausarla.

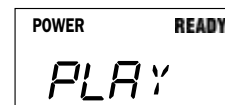

## PARA CAMBIAR LA PISTA

Desde la pantalla AUDIO:

1. Pulse el botón (+) para ver POWR.
2. Pulse el botón MODO (▲) para ver VOL.
3. Pulse el botón MODO (▲) para ver PLAY.
4. Pulse el botón MODO (▲) para ver TRCK +.
5. Pulse el botón (+) o el (-) para cambiar la pista (canción).

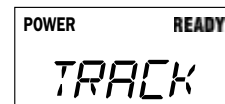

## PARA ABRIR EL MENÚ DE CONFIGURACIÓN

Desde la pantalla AUDIO:

1. Pulse el botón (+) para ver POWR.
2. Pulse el botón MODO (▲) para ver VOL.
3. Pulse el botón MODO (▲) para ver PLAY.
4. Pulse el botón MODO (▲) para ver TRCK +.
5. Pulse el botón MODO (▲) para ver SETUP.

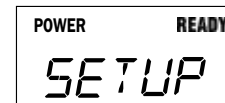

## PARA CAMBIAR FUENTE DE AUDIO

Desde la pantalla SETUP:

1. Pulse el botón (+) para ver una de las tres fuentes de audio: BLUE, TV, AUX.
2. Pulse el botón (+) para pasar a la siguiente fuente o pulse (-) para volver a la anterior. Seleccione la fuente que quiere usar.

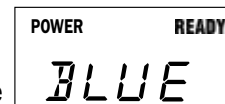

**NOTA:** Blue = Bluetooth®. Para utilizar la pantalla Bluetooth, su dispositivo auditorio Bluetooth debe ser vinculado con el spa.

## PARA AJUSTAR LOS AGUDOS

Desde la pantalla SETUP:

1. Pulse el botón (+) para ver una de las cuatro fuentes de audio: IPOD, TV, AUX, BLUE.
2. Pulse el botón MODO (▲) para ver TRE de -5 a +5.
3. Pulse el botón (+) para aumentar los agudos o pulse el (-) botón para bajarlos.

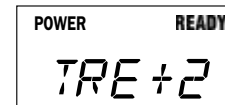

## PARA AJUSTAR LOS GRAVES

Desde la pantalla SETUP:

1. Pulse el botón (+) para ver una de las cuatro fuentes de audio: IPOD, TV, AUX, BLUE.
2. Pulse el MODO (▲) para ver TRE.
3. Pulse el botón MODO (▲) para ver BAS de -5 a +5.
4. Pulse el botón (+) para subir los graves o pulse el botón (-) para bajarlos.

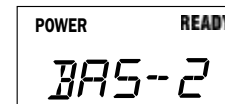



## PARA AJUSTAR EL BALANCE

Desde la pantalla SETUP:

1. Pulse el botón (+) para ver una de las cuatro fuentes de audio: IPOD, TV, AUX, BLUE.
2. Pulse el MODO (▲) para ver TRE.
3. Pulse el botón MODO (▲) para ver BAS.
4. Pulse el botón MODO (▲) para ver BAL de -5 a +5.
5. Pulse el botón (+) para subir Balance # o pulse el botón (-) para bajarlo #.

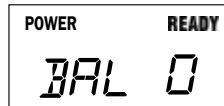

## PARA AJUSTAR SUBWOOFER

Desde la pantalla SETUP:

1. Pulse el botón (+) para ver una de las cuatro fuentes de audio: IPOD, TV, AUX, BLUE.
2. Pulse el MODO (▲) para ver TRE.
3. Pulse el botón MODO (▲) para ver BAS.
4. Pulse el botón MODO (▲) para ver BAL.
5. Pulse el botón MODO (▲) para ver SUB de 0 a 11.
6. Pulse el botón (+) para subir el subwoofer # o pulse el botón (-) para bajar el subwoofer #.

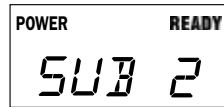

## PARA VINCULAR EL BLUETOOTH

Desde la pantalla SETUP:

1. Pulse el botón (+) para ver una de las tres fuentes de audio: BLUE, TV, AUX.
2. Pulse el botón MODO (▲ o ▼) hasta que se muestre PAIR (vincular).
3. Pulse el botón (+) y luego "conectar" para ir a My Spa BTXR en su dispositivo y vincularlo.
4. Pulse el botón MODO (▲) para ver la potencia de la señal (0-5) entre su dispositivo y el spa.

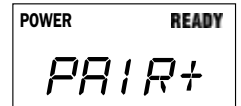

## PARA DESCONECTAR EL BLUETOOTH (RESET)

Desde la pantalla SETUP:

1. Pulse el botón (+) para ver una de las tres fuentes de audio: BLUE, TV, AUX.
2. Pulse el botón MODO (▲ o ▼) hasta que se muestre RSET+.
3. Pulse el botón (+) para desconectar cualquier dispositivo utilizando su sistema de música del spa y poder usar otro dispositivo vinculado. Esto también resulta necesario al intentar vincular varios dispositivos, ya que NO es posible vincular si hay otro dispositivo conectado al sistema de música.

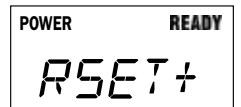

## MENÚ DE LOS SURTIDORES RELAY (MODELO RELE)



### Bomba del surtidor 1

- A. 4 surtidores **PRECISION** y 1 surtidor Standard Directional
- B. 6 surtidores **PRECISION** y 1 surtidor XL Directional
- C. 1 surtidor XL Rotary
- D. 1 cascada de agua
- E. 6 surtidores **PRECISION**
- F. 2 surtidores **PRECISION**

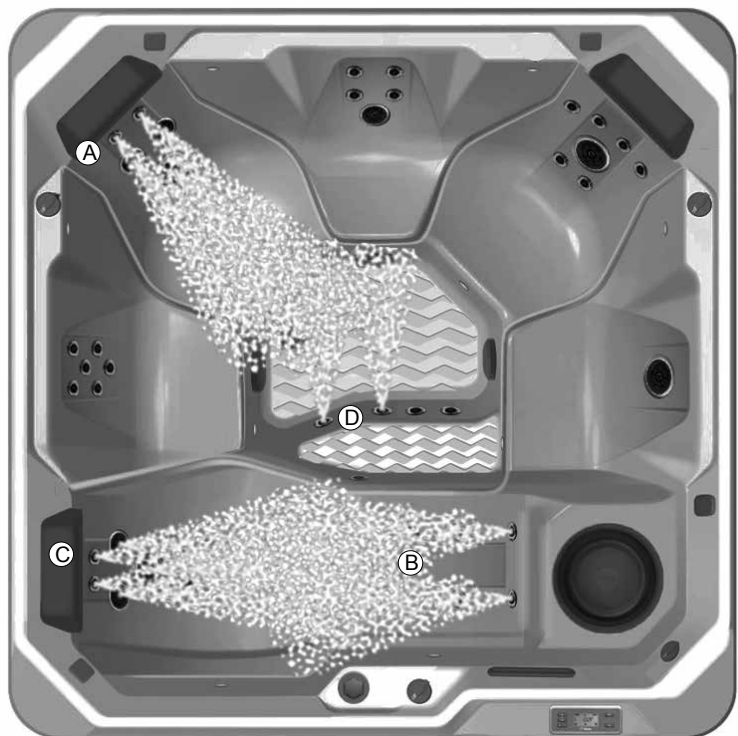

### Bomba de surtidor 2

- A. 2 surtidores **PRECISION**, 2 surtidores Standard Rotary y 1 surtidor XL Directional
- B. 6 surtidores **PRECISION**
- C. 2 surtidores **PRECISION**, 2 surtidores Standard Directional, 1 surtidor XL Directional y 1 surtidor XL Rotary
- D. 2 surtidores **PRECISION**

# MENÚ DE SURTIDORES RHYTHM (MODELO RHYE)

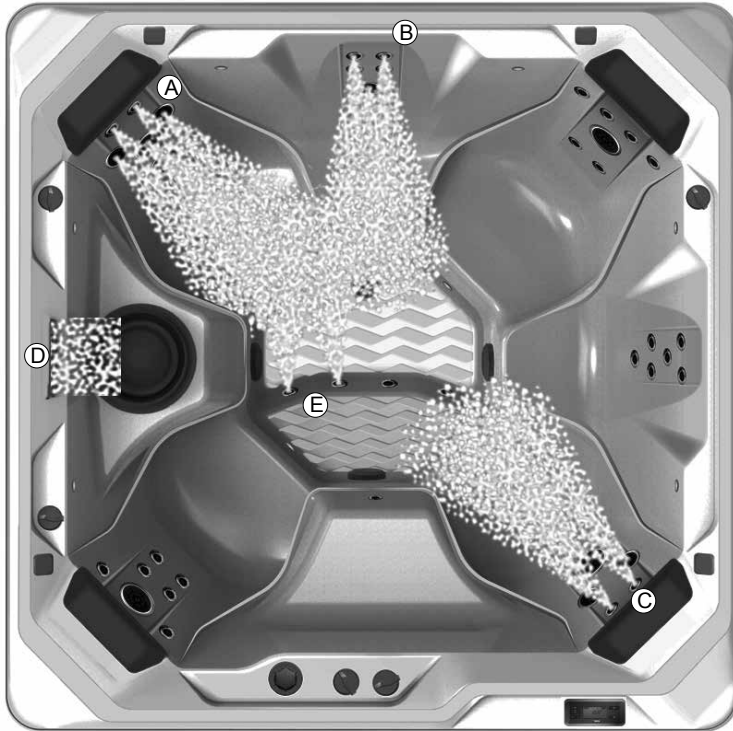

## Bomba de surtidor 1

- A. 2 surtidores **PRECISION**, 2 surtidores Standard Directional, 1 surtidor XL Directional y 1 surtidor XL Rotary
- B. 4 surtidores **PRECISION** y 1 surtidor Standard Directional
- C. 2 surtidores **PRECISION**, 2 surtidores Standard Rotary y 1 surtidor XL Directional
- D. 1 cascada de agua
- E. 2 surtidores **PRECISION**



## Bomba de surtidor 2

- A. 6 surtidores **PRECISION**, 1 surtidor XL Directional
- B. 6 Surtidores **PRECISION**
- C. 6 surtidores **PRECISION**, 1 surtidor XL Rotary
- D. 2 surtidores **PRECISION**

## MENÚ DE LOS SURTIDORES PROPEL (MODELO PRPE)

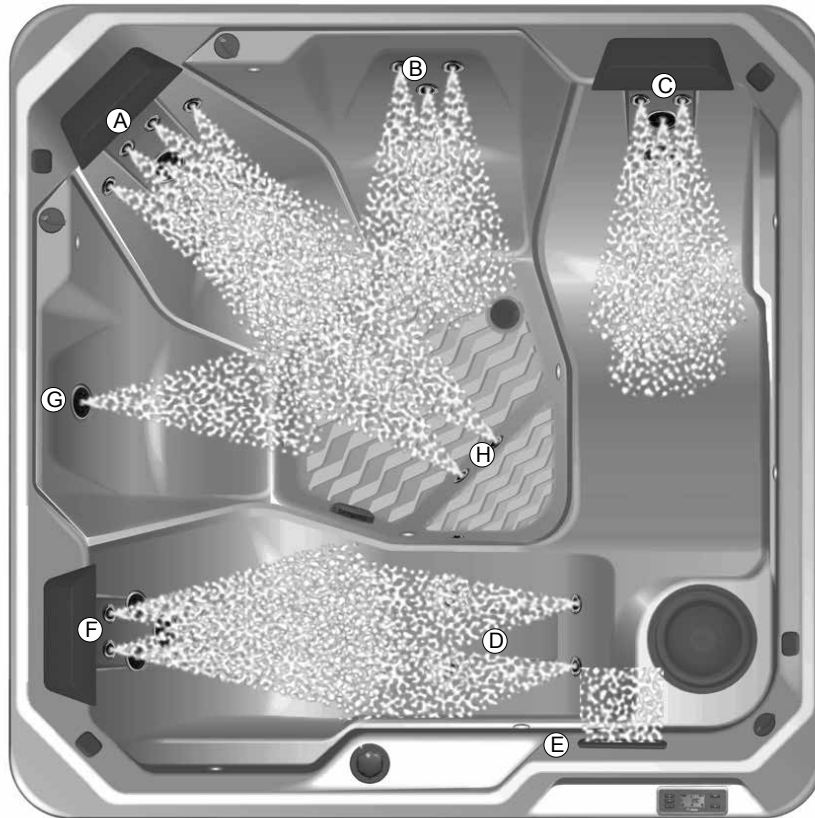

### SISTEMA DE SURTIDORES

- A. 6 surtidores Precision y 1 surtidor XL Directional
- B. 3 surtidores Precision
- C. 2 surtidores Precision, 1 surtidor Standard Rotary y 1 surtidor XL Directional
- D. •4 surtidores Precision en la silla para recostarse
- E. 1 cascada de agua
- F. 2 surtidores Precision, 2 surtidores Standard Directional y 1 surtidor XL Directional
- G. 1 surtidor Standard Rotary
- H. 2 surtidores Precision



## MENÚ DE LOS SURTIDORES STRIDE (MODELO STDE)

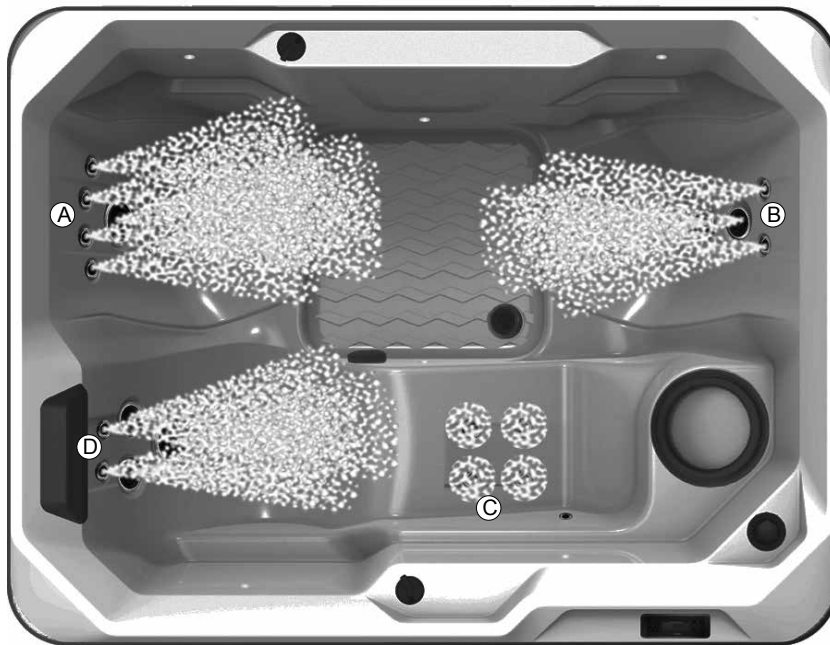

### Sistema de surtidores

- A. 6 surtidores **PRECISION**, 1 surtidor XL Rotary
- B. 2 surtidores **PRECISION**, 1 **SURTIDOR** Standard Directional y 1 surtidor XL Standard Rotary
- C. 4 surtidores **PRECISION**
- D. 2 surtidores **PRECISION**, 2 surtidores Standard Directional y 1 surtidor XL Directional

## MENÚ DE LOS SURTIDORES SX (MODELO SXE)



### Sistema de surtidores

- A. 6 surtidores **PRECISION**, 1 surtidor XL Rotary
- B. 1 surtidor **MOTO-MASSAGE**
- C. 6 surtidores **PRECISION**
- D. 4 surtidores **PRECISION**

## MENÚ DE LOS SURTIDORES TX (MODELO TX)



### Sistema de surtidores

- A. 4 surtidores **PRECISION**, 1 surtidor Standard Directional y 1 surtidor XL Standard Rotary
- B. 1 surtidor **MOTO-MASSAGE**
- C. 4 surtidores **PRECISION**

# CUIDADO Y MANTENIMIENTO DEL SPA

Su spa **HOT SPRING** está fabricado con los materiales más resistentes y de mejor calidad que se pueden encontrar en el mercado. Aún así, el programa de cuidado y mantenimiento del spa que usted lleve a cabo será el que determine, en última instancia, la vida útil del spa y de cada uno de sus componentes. El cuidado regular, siguiendo los consejos ofrecidos en esta sección, le ayudará a proteger su inversión.

## INSTRUCCIONES DE DRENAJE Y RELLENO

**IMPORTANTE:** NO se recomienda rellenar su spa si la temperatura ambiental cae por debajo de 10° C (50° F).

1. Desconecte el spa de la alimentación eléctrica.
2. Localice la válvula de desagüe del spa y quite el tapón del desagüe. Fije la boca de entrada de una manguera de jardín a la válvula de desagüe (para evitar inundar los cimientos de los alrededores del spa) y coloque la boca de salida de la manguera en una zona de desagüe adecuada. El agua del spa, con altos niveles de desinfectantes, puede dañar las plantas y el césped.
3. Abra la válvula girando la manivela. El spa se vaciará por la fuerza de la gravedad.

**IMPORTANTE:** todos los modelos de spa **HOT SPRING** se desaguan por el suelo. Utilice el lado de vacío del aspirador para eliminar el agua restante. El agua que quede dentro de las tuberías o del equipo después del desaguado no necesita retirarse a menos que se quiera acondicionar el spa para el invierno.

4. Cuando esté vacío, compruebe el estado del casco del spa y límpielo según convenga. (Siga las instrucciones para el Cuidado del exterior.)
5. Cierre la válvula de desagüe y vuelva a colocar el tapón.
6. Instale filtros nuevos o limpie los existentes con el limpiador de filtros **FRESHWATER**.
7. Rellene el spa a través del compartimiento del filtro utilizando el prefiltro **CLEANSCREEN**.  
**IMPORTANTE:** la temperatura del agua de relleno debe estar entre 10° - 21°C (-70° para evitar que se active el modo de límite máximo).
8. Siga las instrucciones de Inicio rápido en la sección de Arranque

## RELLENAR CON AGUA FRÍA

Si fuera necesario desaguar y rellenar su spa a temperaturas por debajo de los 10° C (50° F), puede ser que su spa entre en modo de protección de alto límite (ocasionando que el spa deje de funcionar) si el agua corriente está a menos de 10° C (50° F). Si mezcla agua caliente con agua fría del grifo para que suba 10° C (50° F) durante el proceso de recarga evitará que el spa entre en modo protección alto límite, si elige esta opción.

## PREVENCIÓN DE LA CONGELACIÓN

El spa se ha diseñado y construido para ser utilizado durante todo el año y en cualquier condición climática. En algunas zonas, las temperaturas extremadamente frías por debajo de los -12° C (10° F), en combinación con fuertes vientos, podrían causar la congelación parcial de la bomba de surtidores, aunque el agua del interior del spa permanezca a la temperatura seleccionada. El rendimiento energético del spa también puede disminuir durante estos períodos fríos, ya que el calentador debe funcionar con más frecuencia. Como precaución adicional contra la congelación parcial de algunos de los componentes, el compartimiento del equipo puede aislarse con un equipo especial (disponible por medio

de su distribuidor local de spas). Este equipo de aislamiento también ayudará a potenciar al máximo el rendimiento energético del spa.

**NOTA:** cuando vuelva el tiempo más caluroso (aprox. 15°-21° C, 60° - 70° F), quite el equipo de aislamiento para evitar que la bomba de surtidores se sobrecaliente.

## ACONDICIONAMIENTO DEL SPA PARA EL INVIERNO

Si decide dejar el spa sin utilizar durante un periodo de tiempo largo, y bajo los efectos de temperaturas realmente frías, vacíe el spa y acondiciónelo para el invierno, a fin de evitar su congelación accidental debido a daños en el equipo o a un corte del suministro eléctrico.

**⚠ PELIGRO:** utilice únicamente propilenglicol como anticongelante (disponible en la mayoría de las tiendas de materiales marítimos o de vehículos de recreo). El propilenglicol no es tóxico. Nunca use anticongelante para automóviles (etilenglicol), ya que es tóxico.

**⚠ ADVERTENCIA:** si no se siguen estas instrucciones al pie de la letra, podrían ocasionarse daños por congelamiento no cubiertos por la garantía. Se recomienda de forma muy particular ponerse en contacto con el distribuidor local para que efectúe dicho servicio

1. Vacíe su spa siguiendo los pasos 1-5 de las instrucciones de Desagüe y relleno. Abra la válvula de la cascada de agua.
2. Quite el cartucho del filtro, límpielo y guárdelo en un lugar seco.  
**IMPORTANTE:** deberá utilizar estas instrucciones adicionales al drenar y acondicionar el spa para el invierno en zonas donde la temperatura caiga por debajo de los 0°C. Hay que utilizar un equipo de aspiración en seco y húmedo de combinación (aspiradora/compresor) para eliminar el agua que haya quedado atrapada dentro de las tuberías.
3. Fije la manguera de aspiración al lateral de aspiración del equipo de aspiración. aspire todas las aberturas y los orificios de este modo:
  - a. Aberturas de surtidores: comience con los surtidores de la parte superior y vaya hacia abajo (si la succión proviene de otro surtidor, tápelo con un trapo grande, esto ayudará a sacar el agua que esté atrapada en el fondo del conducto principal).
  - b. Empalmes de succión del filtro y compartimiento del mismo.
  - c. Salida de desagüe del suelo para asegurarse de que todo el agua sale de sistema interior de tuberías.
4. Seque cuidadosamente el casco del spa con una toalla limpia.
5. Vuelva a poner la tapa del desagüe principal.  
**PRECAUCIÓN:** utilice únicamente propilenglicol como anticongelante. El propilenglicol no es tóxico. Nunca use anticongelante para automóviles (etilenglicol), ya que es tóxico.
6. Con un embudo de extensión larga, vierta anticongelante en todas las tuberías de alimentación, los emplames de succión del filtro y los orificios de la cascada de agua. Añada suficiente cantidad de anticongelante a fin de asegurar una protección adecuada. en muchos casos, verá el líquido en el orificio o saliendo por otro lugar.
7. Cierre la cubierta del spa y fíjela con las correas. Cubra la cubierta del spa con dos piezas de contrachapado, de manera que se distribuya el peso de la nieve y el hielo. Coloque un toldo o lámina de plástico, sobre la cubierta del spa y sobre el contrachapado.
8. Vuelva a colocar la puerta de acceso al equipo, si la quitó.

## INSTRUCCIONES PARA ABRIR EL PRODUCTO:

1. Quite el contrachapado y la lámina de plástico. Para abrir la cubierta del spa, desate las correas de la cubierta.



2. Siga los procedimientos de puesta en marcha y llenado de la sección Instrucciones de funcionamiento del manual de usuario. No instale filtros para evitar su exposición al anticongelante.
3. Como parte de este proceso, para sobreclorinar el agua del spa añada en el compartimiento del filtro tres cucharaditas de cloro (dicloro sódico) por cada 950 litros (250 galones) de agua que haya en el spa. Representa el doble de la cantidad normal de cloro que se necesita para la sobrecloración. La cantidad adicional de cloro es necesaria para destruir el anticongelante.

**NOTA:** quizá sea necesario recurrir a un quitaespuma para disminuir la cantidad de espuma producida por el anticongelante.

4. Vacíe el spa para asegurarse de eliminar el anticongelante. No vacíe el agua del spa en césped ni en plantas, debido al excesivo nivel de cloro.
5. Después de vaciar el spa por completo, vuelva a instalar el filtro y siga los procedimientos de puesta en marcha y llenado de la sección Instrucciones de funcionamiento del manual de usuario

**IMPORTANTE:** mantenga el spa cubierto siempre que no lo utilice, tanto si está lleno como si está vacío.

## SISTEMA DE FILTRO

Los spas **HOT SPRING** están equipados con un cartucho de filtro de tamaño adecuado para el sistema de bombas de los surtidores.

Como mínimo una vez por semana, compruebe y limpie la canastilla del vertedero para asegurar el flujo de filtro adecuado. Retire hojas, suciedad y cualquier otro material no propio del spa. Para asegurar un flujo de agua adecuado, es muy importante mantener el cartucho del filtro del spa limpio y libre de partículas. Un filtro limpio permite que el sistema de hidroterapia funcione correctamente y que los ciclos del filtro sean más eficientes. Dependiendo de la frecuencia de uso de su spa, recomendamos limpiar el cartucho del filtro cada cuatro semanas. En caso contrario, el filtro podría obstruirse y restringir el flujo de agua, lo cual ocasiona un filtrado inadecuado y un bajo rendimiento de los surtidores.

**⚠️ ADVERTENCIA:** para reducir el riesgo de lesiones personales durante el uso del spa, NO quite los empalmes de succión (las tuberías de alimentación del filtro) situados en el compartimiento del filtro ni se siente en la tapa del filtro.

## PANTALLA DE SUCCIÓN SECUNDARIA

Las pantallas de succión secundarias se encuentran en el reposapiés del spa. La pantalla sirve de filtro para evitar que la suciedad circule por el sistema.

**⚠️ ADVERTENCIA:** no utilice el spa si las pantallas de succión no están puestas.

## RETIRADA Y LIMPIEZA DE LOS CARTUCHOS DEL FILTRO

1. Apague el spa y desconéctelo de la fuente de corriente.
2. Retire cualquier elemento flotante del interior del compartimiento del filtro.
3. Gire a la izquierda la manivela que sujeta el filtro (esta se encuentra en la parte superior del cartucho del filtro) hasta que se pueda quitar de la tubería de alimentación del filtro.
4. Quite el sujetador del filtro, la cubierta y el cartucho

**NOTA DE SERVICIO:** nunca quite la tubería de alimentación del filtro si en el compartimiento de este hay basura. La basura podría colarse hasta la tubería interior y ocasionar un atasco. ¡NUNCA quite los empalmes

### DE SUCCIÓN!

5. Para limpiar el filtro, utilice siempre un desengrasante, como el limpiador **HOT SPRING FRESHWATER**, que elimina la acumulación de minerales y grasa. Simplemente ponga a remojar el filtro en el desengrasante según las instrucciones del paquete y luego colóquelo sobre una superficie limpia y enjuáguelo con una manguera. Puede que tenga que girar el filtro mientras lo enjuaga para poder quitar toda la basura acumulada entre los pliegues del filtro.



6. Para volver a colocar el cartucho de filtrado, repita en orden inverso los pasos que ha empleado para retirarlo. No apriete demasiado.

**⚠️ ADVERTENCIA:** ¡No use el spa sin que los cartuchos de filtrado o la(s) tuberías(s) de alimentación del filtro estén en su lugar

## MANTENIMIENTO DE LOS REPOSACABEZAS DEL SPA

Los reposacabezas proporcionarán años de comodidad, si los trata con cuidado. Se han colocado por encima del nivel de agua para evitar los efectos blanqueadores del agua clorada y de otros productos químicos del agua del spa. Para alargar su vida útil, retire y limpie los reposacabezas siempre que se limpie el casco del spa. El aceite puede eliminarse con una solución de jabón suave y agua. Aclare SIEMPRE concienzudamente los reposacabezas del spa para eliminar cualquier residuo de jabón. Después de limpiarlos, los reposacabezas pueden acondicionarse con **HOT SPRING Cover Shield**. Si el spa no se va a utilizar durante un largo periodo de tiempo (durante las vacaciones o en el caso de que se acondicione para el invierno), o si el agua del spa se está superclorando, retire los reposacabezas hasta que vaya a utilizar de nuevo el spa.

### Para retirar y volver a colocar las almohadillas:

1. Con cuidado, despegue un extremo de la almohadilla del casco del spa.
2. Siga despegando los extremos hasta que todas las sujeciones de la almohadilla se hayan desprendido.  
**IMPORTANTE:** solo con retirar inadecuadamente la almohadilla del casco es posible acabar dañando la almohadilla. Esta incidencia se considera abuso y no está cubierta por la garantía.
3. Para volver a colocar la almohadilla, inclínala levemente para que una de las sujeciones pueda deslizarse en el hueco de la parte posterior de la almohadilla.
4. Con la almohadilla ligeramente inclinada, deslice la otra sujeción en el hueco de la parte posterior de la almohadilla.
5. Cuando todas las sujeciones estén en su sitio, presione hacia abajo la almohadilla hasta introducirlo en el hueco del casco del spa.

## MANTENIMIENTO DEL EXTERIOR

### CASCO DEL SPA

Su spa **HOT SPRING** tiene un casco acrílico. Normalmente, las manchas y la suciedad no se adhieren al spa. Utilice un trapo suave o un estropajo de nylon para quitar la suciedad. La mayoría de los productos químicos del hogar son inofensivos para el casco del spa (consulte más abajo la información detallada sobre agentes de limpieza). Enjuague siempre con agua cualquier producto que haya utilizado para limpiar el casco del spa.

#### IMPORTANTE:

1. A continuación, le indicamos los ÚNICOS productos de limpieza que pueden utilizarse para limpiar el caso de su spa **HOT SPRING**: agua corriente, **HOT SPRING FRESHWATER Spa Shine** o **Soft Scrub®**. NO se recomienda utilizar alcohol ni ningún otro producto de limpieza doméstico, aparte de los ya mencionados para limpiar la superficie del casco del spa. NO utilice ningún producto de limpieza que contenga abrasivos o disolventes, ya que podrían dañar la superficie del casco del spa, específicamente: **Simple Green®**, **Windex®** o **Spa Mitt**. ¡NO UTILICE NUNCA PRODUCTOS QUÍMICOS FUERTES! Los daños en el casco provocados por la utilización de productos químicos agresivos no están cubiertos por la garantía. Enjuague siempre con agua cualquier producto que haya utilizado para limpiar el casco del spa.
2. El hierro y el cobre en el agua pueden manchar el casco del spa si se pone a funcionar sin comprobar. Pregunte a su distribuidor de **HOT SPRING** por un inhibidor de manchas y óxido si su spa tiene una concentración alta de minerales. **WATKINS WELLNESS** recomienda el inhibidor de manchas y óxido **FRESHWATER**.
3. Mantenga los productos de limpieza fuera del alcance de los niños y utilícelos con precaución.

## MANTENIMIENTO DEL REVESTIMIENTO DEL SPA

El revestimiento de imitación madera consiste en un polímero rígido que combina la durabilidad del plástico con la belleza de la madera.

La limpieza del revestimiento imitando madera consiste, simplemente, en rociarlo con una solución de agua y jabón suave para retirar las manchas y los residuos.

## CUIDADOS DE LA CUBIERTA DEL SPA

**⚠️ ADVERTENCIA:** la cubierta es una protección de seguridad manual que cumple o sobrepasa todos los requisitos de las normas ASTM 1346-91 para cubiertas de seguridad de spas, siempre que se instalen y utilicen correctamente a partir de la fecha de fabricación. Las cubiertas que no se hayan fijado, o cuya fijación no sea la correcta, representan un peligro.

Abra la cubierta completamente antes de utilizarla.

### CUBIERTA DE VINILO

La cubierta de vinilo del spa es un atractivo producto de espuma aislante y resistente. Se recomienda una limpieza y acondicionamiento mensual para mantener su belleza.

#### Para limpiar y acondicionar la cubierta de vinilo:

1. Retire la cubierta del spa y, con cuidado, apóyela contra una pared o una valla.
2. Con una manguera de jardín, rocíe la cubierta para desprender la tierra o la basura.

3. Frote la superficie de vinilo con movimientos circulares; utilice una esponja grande y/o un cepillo de pelo suave; como producto de limpieza, use una solución jabonosa muy suave (una cucharada pequeña de lavavajillas líquido mezclada con 8 litros (2 galones) de agua) o bicarbonato sódico. No deje que el vinilo se seque antes de enjuagar con agua todo el jabón que pueda haber en su superficie.
4. Frote el perímetro y las aletas laterales de la cubierta. Enjuague con agua.
5. Enjuague la parte de debajo de la cubierta tan sólo con agua (no utilice jabón) y pásele un paño seco.
6. Para acondicionar la cubierta después de limpiarla, aplique una capa fina de **HOT SPRING Cover Shield** a la superficie de vinilo y frote hasta sacar brillo.

**IMPORTANTE:** Para eliminar la resina de los árboles, utilice líquido para encendedores de cigarrillos (no líquido para encendedores de carbón). Utilícelo con moderación y enjuáguelo con una solución jabonosa inmediatamente después. A continuación, seque la cubierta.

#### HACER:

- Quite la nieve acumulada para evitar la rotura de la espuma aislante a causa del peso de la nieve.
- Abroche las correas de cierre para asegurar la cubierta cuando el spa no esté en funcionamiento.

#### NO HACER:

- Arrastrar ni levantar la cubierta utilizando las aletas o las correas de cierre.
- Caminar, pisar, ni sentarse sobre la cubierta.
- Depositar ningún metal u objeto que pueda transferir calor sobre la cubierta, ni coloque ningún tipo de lona de plástico o tela sobre ésta, ya que podría fundirse con la espuma aislante, circunstancia que no estaría cubierta por la garantía.
- No emplee ningún mecanismo de elevación, producto químico o producto de limpieza que no haya sido recomendado por **WATKINS WELLNESS** o por su distribuidor autorizado de ventas y servicio.

## SISTEMA DE ELEVADOR DE CUBIERTA

Espacio libre requerido detrás de la cubierta abierta:

CoverCradle® y CoverCradle II 61 cm (24")	UpRite® 18 cm (7")
--	-----------------------

## CÓMO ABRIR LA CUBIERTA DE VINILO

**IMPORTANTE:** no intente nunca abrir ni quitar la cubierta de vinilo agarrando o estirando de los faldones o de las correas de cierre. El faldón podría rasgarse, y un faldón rasgado no está cubierto por los términos de la garantía.

Compruebe que no haya acumulaciones de hielo alrededor de los resortes de gas y los puntos de eje del sistema de cubierta plegable. La acumulación de hielo puede causar daños en los componentes del sistema.

**⚠️ ADVERTENCIA:** la cubierta de vinilo y el sistema de cubierta retráctil no están recomendados para su uso en condiciones de viento superior a los 40 kmh (25 mph).

**IMPORTANTE:** si su spa está situado en una zona cercana a fuertes vientos, puede instalar más correas de cierre para minimizar los daños provocados por el viento en la cubierta.

1. Con las correas de cierre de la cubierta desatadas, coloque una mano bajo el faldón, entre el spa y la cubierta, para romper el sello de vacío de la propia cubierta. Después, pliegue la mitad frontal de la cubierta sobre la mitad posterior.
2. Si no es posible el acceso a la parte posterior, colóquese en el lateral del spa más cercano a la zona de la bisagra de la cubierta plegada.
  - a) **Para los sistemas de cubierta plegables COVERCRADLE:** Utilizando ambas manos, coloque una de ellas bajo la mitad inferior de la cubierta (justo sobre el agua) y coloque la otra en el lateral de la cubierta, justo sobre el faldón. Presione suavemente (no eleve) con ambas manos hacia la esquina posterior contraria de la cubierta (en diagonal). Cuando la cubierta se abra, los muelles de gas permitirán que se detenga suavemente.
  - b) **Para el sistema de cubierta plegable UPRITE:** simplemente suba la cubierta por su bisagra central, permitiendo que se desplace hasta la parte posterior del spa y que se apoye ahí ligeramente.

**IMPORTANTE:** Cuando abra una cubierta con un sistema de cubierta plegable, utilice tan sólo uno de estos tres métodos específicos. No intente abrir la cubierta de ningún otro modo. Los daños causados por una apertura o cierre incorrectos de la cubierta no están cubiertos por los términos de la garantía.

## CÓMO CERRAR LA CUBIERTA

1. Sitúese al lado de la cubierta, coloque una mano sobre su esquina superior y empuje suavemente hacia adelante en la dirección del spa. La cubierta girará hacia adelante hasta cubrir la mitad del spa. **IMPORTANTE:** para los sistemas de **CUBIERTA PLEGABLE UpRite** desconecte los mecanismos de bloqueo antes de empujar la cubierta hacia delante.
2. Despliegue la cubierta elevando el tirador situado sobre la mitad superior (frontal) de la misma. Deje caer la mitad desplegada sobre el spa. La presión de aire creada por la caída de la cubierta evitará que el faldón de vinilo quede atrapado entre la cubierta y el casco del spa.

## REQUISITOS ELÉCTRICOS

**IMPORTANTE:** llene el spa con agua antes de conectar la corriente.

Su spa **HOT SPRING** ha sido cuidadosamente diseñado para ofrecerle una seguridad máxima contra descargas eléctricas. La conexión del spa a un circuito con un cableado inadecuado anulará muchas de las características de seguridad del spa. El cableado incorrecto podría ocasionar la electrocución y el riesgo de incendio y de otros daños. ¡Lea y siga al pie de la letra las instrucciones y los requisitos necesarios para la instalación eléctrica de su modelo de spa!

**PELIGRO. RIESGO DE DAÑOS PERSONALES.**

- Nunca deje el spa sin cubrir o sin vigilancia.
- Nunca deje la cubierta del spa desbloqueada.
- No camine, pise ni se siente sobre la cubierta.

Los SPAS **HOT SPRING** DEBEN CABLEARSE DE CONFORMIDAD CON TODAS LAS NORMATIVAS ELÉCTRICAS APLICABLES, TANTO NACIONALES COMO LOCALES. TODO EL TRABAJO ELÉCTRICO DEBERÁ REALIZARLO UN ELECTRICISTA AUTORIZADO Y EXPERIMENTADO. RECOMENDAMOS LA UTILIZACIÓN DE CONDUCTOS, EMPALMES Y CABLES ELÉCTRICOS ADECUADOS EN TODOS LOS CIRCUITOS.

Los spas **RELAY, RHYTHM, PROPEL y STRIDE** requieren un servicio de tres cables de 16 amperios, monofásico y 240 voltios (uno de línea, uno neutro y otro de toma a tierra) Además, requiere utilizar un interruptor de desconexión central con al menos 3 mm de separación entre contactos para todos los circuitos eléctricos del spa.

Los modelos SX y TX se pueden convertir a 20 amperios, lo cual permite que el calentador se ejecute con la bomba de surtidores de alta velocidad cuando sea necesario el calor.

**NOTA:** un técnico autorizado de spas **HOT SPRING** deberá reconfigurar el spa con los puentes suaves a fin de permitir que el calentador se ejecute con la bomba de surtidores.

Instale el subpanel de acuerdo con las normativas locales, pero nunca a menos de 1,5 metros (5 pies) de distancia.

## INSTRUCCIONES PARA LA INSTALACIÓN DE CONDUCTOS

1. Para conectar a la red eléctrica, en primer lugar, quite los tornillos del panel del compartimiento del equipo. Con cuidado, suelte y tire hacia abajo del panel para separarlo completamente del spa.
2. Localice la caja de control. Afloje los tornillos en la parte frontal de la caja de control. Quite los tornillos y la cubierta de la caja de control.
3. Guíe el conducto eléctrico a través del acceso habilitado del spa.
4. Conecte el conducto de suministro a la caja de control y conecte los cables tal y como se detalla en la siguiente página y en la etiqueta con el esquema de conexión que se encuentra en el interior de la cubierta de la caja de control.

⚠ **ADVERTENCIA:** su spa puede llevar un dispositivo de corriente residual (RCD) - con un tasa de fallo que no exceda los 30 mA en un subpanel eléctrico.

Si se extrae o se desactiva cualquier disyuntor RCD ello afectará a la seguridad del spa y se anulará la garantía.

**IMPORTANTE:** en caso de que necesitare mover o recolocar su spa **HOT SPRING**, es fundamental que comprenda y aplique estos requisitos de instalación. Su spa **HOT SPRING** ha sido cuidadosamente diseñado para ofrecerle una seguridad máxima contra descargas eléctricas. La conexión del spa a un circuito con un cableado inadecuado anulará muchas de las características de seguridad del spa.

**NOTA:** los tendidos de cableado de gran longitud pueden requerir un cable de mayor calibre que el especificado.

# CABLEADO DEL SUBPANEL DE 240 V 50 HZ

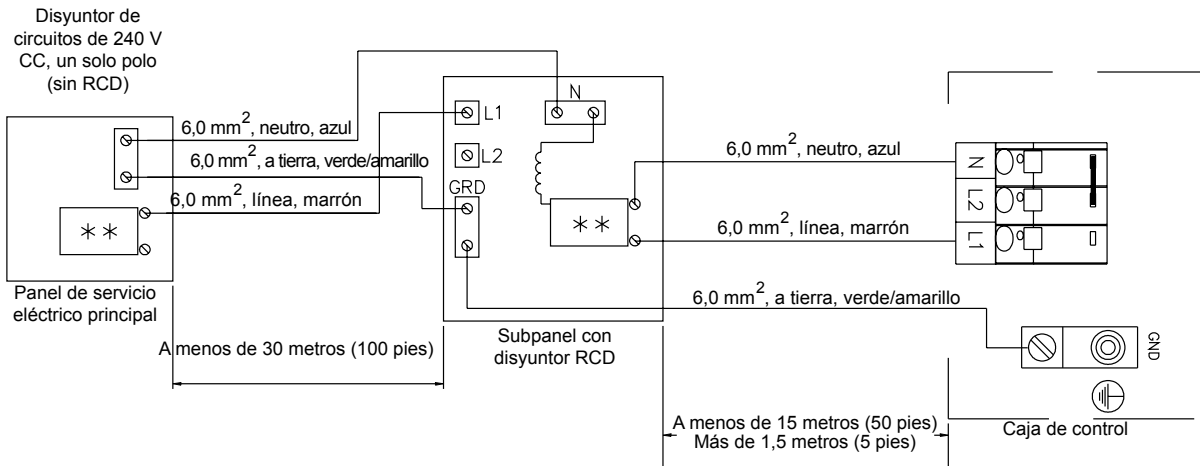

## Configuración instalada de fábrica

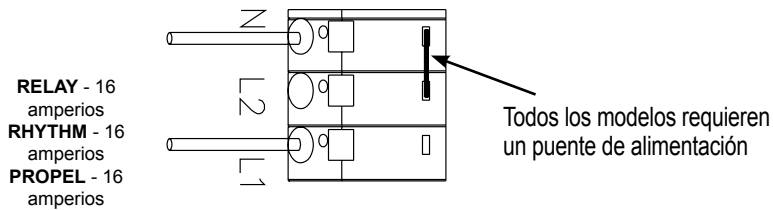

## Conversión de SX y TX a 20 amperios

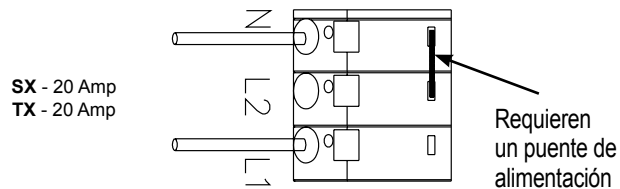



# INSTRUCCIONES PARA LA INSTALACIÓN

## PREPARACIÓN DEL EMPLAZAMIENTO

Probablemente, usted ya haya escogido el lugar donde desea instalar su nuevo spa, bien sea interior o exterior, en un patio o terraza. Ahora, simplemente asegúrese de comprobar los siguientes puntos:

- Instale siempre el spa sobre una superficie nivelada y con una estructura sólida. Un spa lleno puede alcanzar un peso más que considerable. Asegúrese de que el emplazamiento escogido pueda soportar ese peso.
- No olvide nivelar el spa antes de proceder a su llenado. (Véase Preparativos para nivelar el spa)
- Asegúrese de colocar el compartimiento del equipo (donde quedarán alojados todos los componentes eléctricos) en un lugar alejado del desagüe del agua. La filtración de agua dentro del compartimiento del equipo puede causar daños en los componentes electrónicos o provocar que salte el disyuntor del panel eléctrico de su hogar.
- Deje para usted un acceso rápido y sencillo a los disyuntores.
- Deje un acceso libre al compartimiento del equipo para el cuidado y mantenimiento periódicos del spa.

⚠ **ADVERTENCIA:** los daños causados por roedores en los componentes del compartimiento del equipo del spa o en las tuberías internas del mismo **NO** están cubiertos por la garantía.

## INSTALACIÓN EN EXTERIORES Y PATIOS

Cualquiera que sea el lugar de instalación para el spa, es importante que tenga unos cimientos sólidos que soporten su peso. De hecho, los daños estructurales detectados en el spa que sean consecuencia de una instalación o ubicación incorrectas, o de cimientos inadecuados, no están cubiertos por la garantía limitada.

Para la instalación del spa en el exterior, le recomendamos una plataforma de hormigón armado de un grosor no inferior a diez centímetros (cuatro pulgadas). Las varillas y mallas de refuerzo de la plataforma deben conectarse a un cable de unión de 6 mm<sup>2</sup> de acuerdo con las normativas eléctricas nacionales (para obtener más información, consulte a su inspector local; es posible que sea necesaria una inspección de la puesta a tierra antes de verter el hormigón que formará la plataforma).

Si coloca el spa sobre el suelo, aunque sea temporalmente, coloque también piedras de apoyo bajo las zonas de nivelación (consulte las instrucciones para la nivelación del spa). Las piedras deben tener un grosor mínimo de 5 cm (2") y 30 cm (12") cuadrados. Incluso con las piedras bien colocadas, el spa invariablemente quedará desnivelado al asentarse. Además, un spa rodeado por tierra o césped pronto se llenará con la tierra y el césped de los pies de los usuarios. Por ello, debe colocarse sobre unos cimientos sólidos tan pronto como sea posible.

## INSTALACIÓN EN TERRAZAS

Para asegurarse de que su terraza puede soportar el peso del spa, debe conocer la capacidad de carga máxima de la terraza. Consulte a un constructor cualificado o a un ingeniero de estructuras. Para saber el peso del spa, de su contenido y sus ocupantes, consulte la tabla de Especificaciones del spa. Este peso por metro cuadrado no deberá ser superior a la capacidad específica de la estructura. En caso contrario, se pueden producir graves daños estructurales.

**PRECAUCIÓN:** WATKINS WELLNESS sugiere que se consulte a un ingeniero o a un constructor antes de **colocar** un spa sobre una terraza elevada.

## INSTALACIÓN EN INTERIORES Y SÓTANOS

Asegúrese de cumplir con los siguientes requisitos especiales si desea

instalar el spa en el interior de su hogar. El agua se acumulará alrededor del spa, por lo que los materiales de su suelo han de proporcionar una buena adherencia aunque estén mojados. Es esencial un desagüe adecuado para evitar la acumulación de agua alrededor del spa. Si construye una nueva habitación para el spa, es recomendable que instale un desagüe en el suelo. El nivel de humedad aumentará con la instalación del spa. El agua podría filtrarse en la madera y provocar su putrefacción, la presencia de moho y otros problemas. Compruebe los efectos que causa la humedad del aire sobre la madera, el papel, etc., en la habitación. Para minimizar estos efectos, la mejor solución es disponer de la máxima ventilación en la zona donde se instale el spa. Un arquitecto puede ayudar a determinar si es necesaria una ventilación suplementaria.

Los spas **HOT SPRING** están equipados con un respiradero para disipar el exceso de calor en el compartimiento del equipo. Busque este respiradero y asegúrese de que no esté bloqueado por ningún objeto, incluidas las alfombrillas.

Su distribuidor de spas **HOT SPRING** puede ayudarle a obtener toda la información necesaria en relación con la planificación urbana y las normativas locales sobre construcción. También le pueden dar una copia de nuestra guía de instalación.

**PRECAUCIÓN:** No instale el spa sobre un suelo calefaccionado.

⚠ **ADVERTENCIA:** asegúrese de mantener bien ventilada el área alrededor de su spa al instalarlo en interiores o áreas confinadas. La falta de una ventilación adecuada podría causar una acumulación anormal de químicos del spa o de fragmentos bacterianos. De ser inhalados, estos químicos o fragmentos bacterianos podrían producir dificultades respiratorias o daños pulmonares en personas con sistemas inmunológicos frágiles o con infecciones respiratorias. Si usted u otros bañistas se ven afectados por dicha condición, procure atención médica lo antes posible.

Además de seguir las indicaciones anteriormente citadas, asegúrese de limpiar y dar mantenimiento a su spa como se describe a continuación:

- Siga todos los procedimientos detallados en este manual del propietario y las instrucciones impresas en los embalajes de los productos (químicos) para el cuidado del agua.
- Realice pruebas de agua regularmente para comprobar los niveles de desinfectantes, pH y demás requisitos del cuidado del agua.
- Vacíe, limpie y rellene su spa con agua fresca periódicamente, de acuerdo a lo descrito en este manual del propietario.
- Limpie el/los filtro(s) cuando menos una vez al mes.
- Compruebe que existe una circulación apropiada en todo el sistema de agua de su spa.
- Pida a los usuarios que se duchen antes de entrar en el spa.

## PREPARATIVOS PARA NIVELAR EL SPA

Es preferible que la superficie de hormigón tenga 1,5 cm (0,5") por cada 3 m (10') para permitir que fluya la lluvia y el agua desbordada y que no se acumule por debajo del spa (el agua debajo del spa puede causar el deterioro de la madera, con el paso del tiempo). Otras opciones son el uso de ladrillos, adoquines o bloques.

Es importante recordar que las superficies suaves, aunque se utilicen piedras para distribuir el peso del

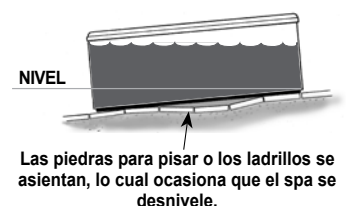

spa de forma uniforme, aún tendrán la tendencia a asentarse, lo cual podría desnivelar el spa.

**NOTA:** si se coloca el spa en tierra, podría aumentar la cantidad de suciedad que entre en el agua del spa de forma inadvertida y podrían ocasionarse daños en el equipo, al igual que en la superficie, lo cual no está cubierto por la garantía.

## ACCESO PARA LA ENTREGA

Primero, busque las dimensiones del spa en la tabla siguiente. Las dimensiones mostradas son las medidas del spa en posición vertical, colocado sobre el costado.

Modelo	W	L	H
<b>RELAY</b> (RELE)	92 cm (36")	213 cm (84")	213 cm (84")
<b>RHYTHM</b> (RHYE)	92 cm (36")	213 cm (84")	213 cm (84")
<b>PROPEL</b> (PRPE)	84 cm (33")	208 cm (82")	208 cm (82")
<b>STRIDE</b> (STDE)	74 cm (29")	213 cm (84")	165 cm (65")
<b>SX</b> (SXE)	84 cm (33")	196 cm (77")	183 cm (72")
<b>TX</b> (TXE)	74 cm (29")	183 cm (72")	183 cm (72")

A continuación, póngase en contacto con su distribuidor para averiguar la altura y el ancho añadidos de la carretilla que el distribuidor utilizará para la entrega del spa nuevo. Utilice la altura de la carretilla más la dimensión indicada con una H para determinar la distancia vertical necesaria para que pase el spa junto con la carretilla. Utilice el ancho de la carretilla, es decir la dimensión W, o la que sea mayor, para determinar el ancho máximo de la distancia necesaria.

**NOTA:** Quizá sea necesario que se considere una distancia adicional en la parte superior si el spa se va a movilizar hacia arriba o abajo en una superficie inclinada o en una escalera.

Utilice la información anterior para determinar los requisitos para el acceso al emplazamiento deseado.

Es probable que sea necesario quitar alguna puerta, cierta parte de una cerca o cualquier otra obstrucción móvil, con el fin de movilizar el spa hasta el lugar de instalación.

Si es necesario sacar el spa de la carretilla para pasarlo por encima de una pared (ya sea porque el área de entrada es muy angosta, los aleros son muy bajos, las esquinas son muy estrechas o la escalera es demasiado empinada), tendrá que utilizar una grúa. Es lo que se acostumbra en estos casos.

La grúa posee un brazo montado en un vehículo, el cual cabrá en su entrada para autos. Debe ser manejado por un operador con licencia y seguro. A cambio de una suma de dinero, el operador de la grúa levantará el spa por encima de paredes, edificios o cualquier otra obstrucción, y lo colocará lo más cerca posible al lugar de instalación. Por lo general, la entrega con la grúa toma un promedio de 60 minutos.

**NOTA:** Si la entrega del spa requiere el uso de una grúa, es probable que tenga que pagar por los servicios de la misma al momento de la entrega.

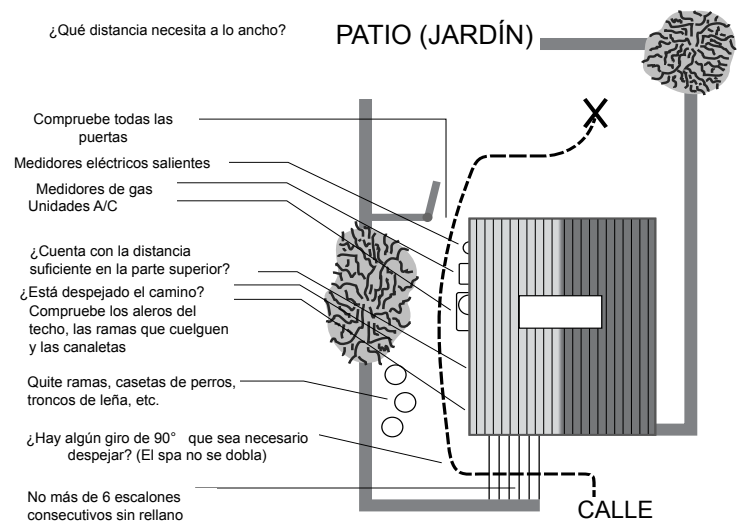
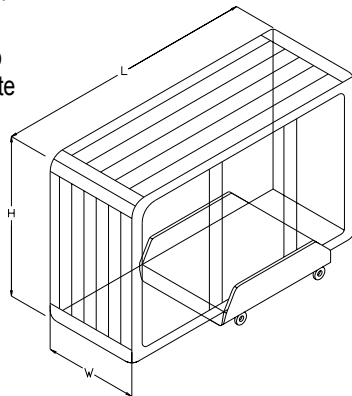

## PREPARACION DEL SUELO

Su spa **HOT SPRING** se ha diseñado para funcionar en numerosos tipos de superficies. Aunque una plataforma de hormigón es lo mejor para el uso a largo plazo\*, se puede utilizar otro tipo de cimientos, siempre y cuando se prepare una base nivelada antes de la entrega.

**\*NOTA:** se recomienda tener una base de hormigón de al menos cuatro pulgadas de grosor o una terraza que pueda soportar más de 586 kg/m<sup>2</sup> para el spa **RELAY**, una de 610 kg/m<sup>2</sup> para el spa **RHYTHM** y una de 505 kg/m<sup>2</sup> para el spa **PROPEL**.

## NOTAS DE INSTALACIÓN:

Si ha adquirido un paquete de terraza o de toldo con el spa, es obligatorio que se utilicen cimientos sólidos. Si se colocan dichos productos en cualquier otra superficie que no sea una plataforma de un solo nivel, podría haber problemas con la instalación. La imagen de la derecha ilustra algunas de las superficies recomendadas.

En calidad de propietario de la vivienda, es su responsabilidad proporcionar cimientos nivelados para el spa. Recuerde que normalmente el personal de entrega no está equipado para nivelar y preparar el lugar de instalación del spa.

Si le interesa instalar una plataforma de hormigón, una superficie de ladrillo o una terraza de madera, el distribuidor de **HOT SPRING** podrá sugerirle a un contratista autorizado y calificado.

**NOTA:** para que el spa funcione debidamente y la tubería interna se desague totalmente, debe cerciorarse de que el spa esté nivelado después de su instalación. El personal de entrega de **HOT SPRING** le ayudará a efectuar el procedimiento.

# RELAY / RHYTHM (MODELO RELE / RHYE)

## Dimensiones

NOTA: todas las dimensiones son aproximadas; mida su spa antes de tomar decisiones fundamentales, tanto sobre el diseño como sobre la ubicación de los accesos.

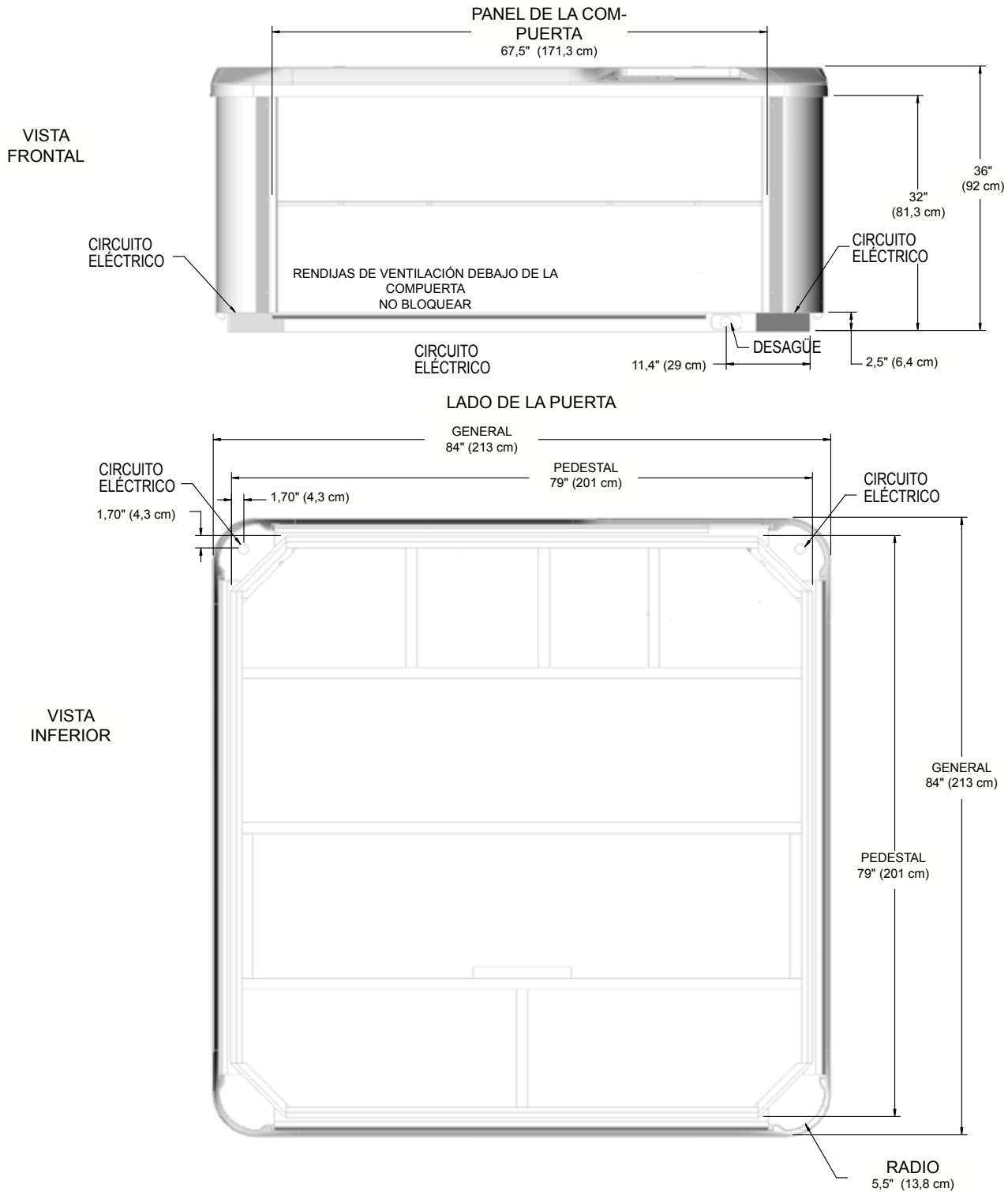

**NOTA: WATKINS WELLNESS** recomienda que los modelos **RELAY Y RHYTHM** se instalen en una plataforma de hormigón reforzado con un mínimo de 10 cm (4") de grosor o en una terraza de estructura sólida con capacidad para soportar el "peso muerto" que se indica en la tabla de especificaciones del spa.

**ADVERTENCIA: NO SE DEBEN COLOCAR CUÑAS DE NINGÚN TIPO EN LOS MODELOS RELAY Y RYTHM.**

# PROPEL (MODELO PRPE)

## Dimensiones

**NOTA:** todas las dimensiones son aproximadas; mida su spa antes de tomar decisiones fundamentales, tanto sobre el diseño como sobre la ubicación de los accesos.

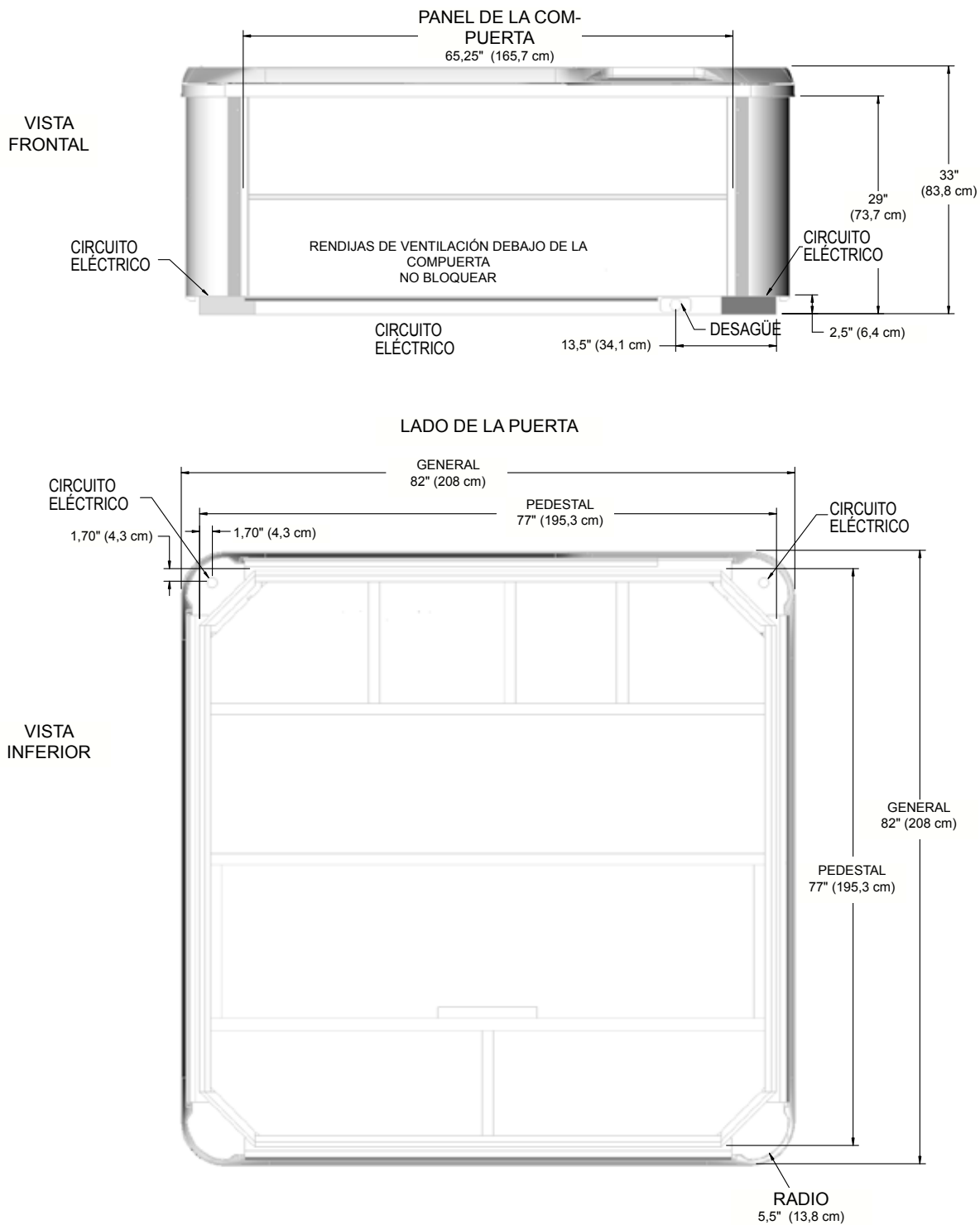

**NOTA:** WATKINS WELLNESS recomienda que el modelo PROPEL se instale en una plataforma de hormigón reforzado con un mínimo de 10 cm (4") de grosor o en una terraza de estructura sólida con capacidad para soportar el "peso muerto" que se indica en la tabla de especificaciones del spa.

**ADVERTENCIA:** no se deben colocar cuñas de ningún tipo en el modelo PROPEL



# STRIDE (MODEL STDE)

## Dimensiones

**NOTA:** todas las dimensiones son aproximadas; mida su spa antes de tomar decisiones fundamentales, tanto sobre el diseño como sobre la ubicación de los accesos.

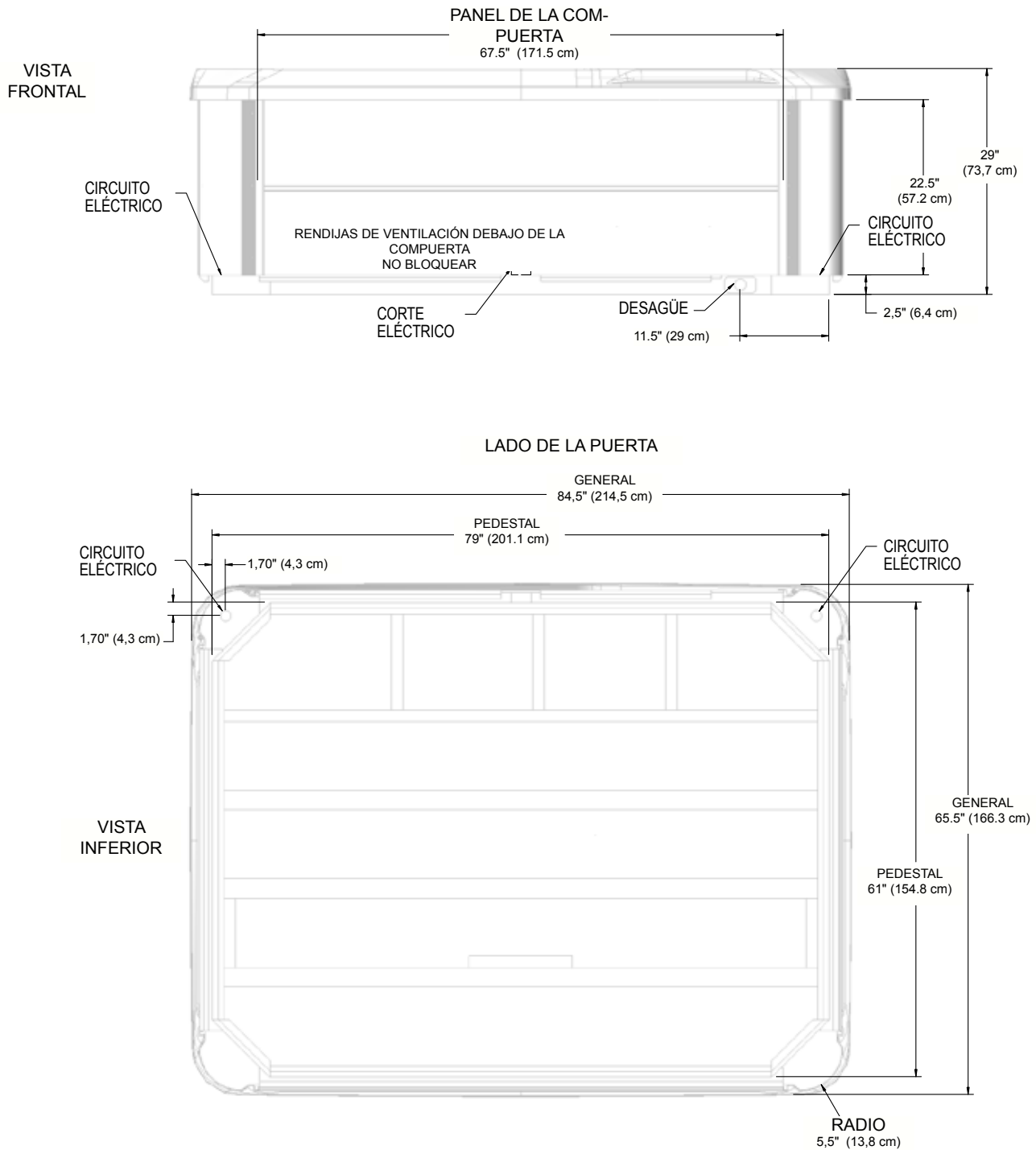

**NOTA:** WATKINS WELLNESS recomienda que el modelo STRIDE se instale en una plataforma de hormigón reforzado con un mínimo de 10 cm (4") de grosor o en una terraza de estructura sólida con capacidad para soportar el "peso muerto" que se indica en la tabla de especificaciones del spa.

**ADVERTENCIA:** no se deben colocar cuñas de ningún tipo en el modelo STRIDE.

# SX (MODEL SXE)

## Dimensiones

**NOTA:** todas las dimensiones son aproximadas; mida su spa antes de tomar decisiones fundamentales, tanto sobre el diseño como sobre la ubicación de los accesos.

VISTA  
FRONTAL

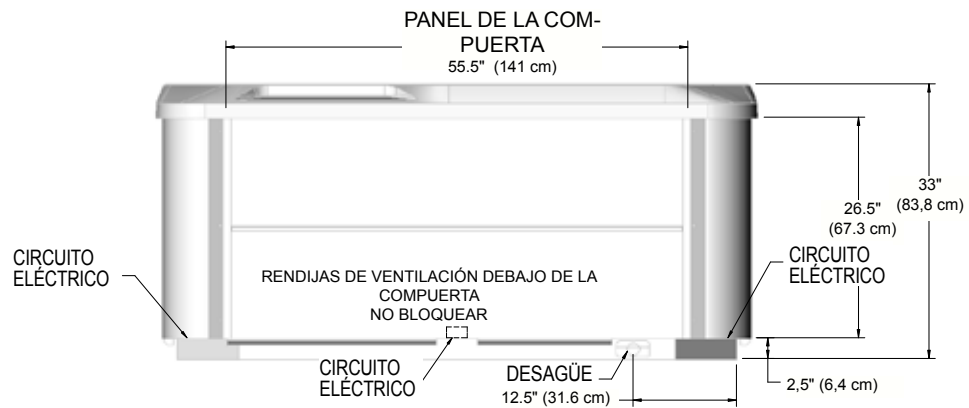

VISTA  
INFERIOR

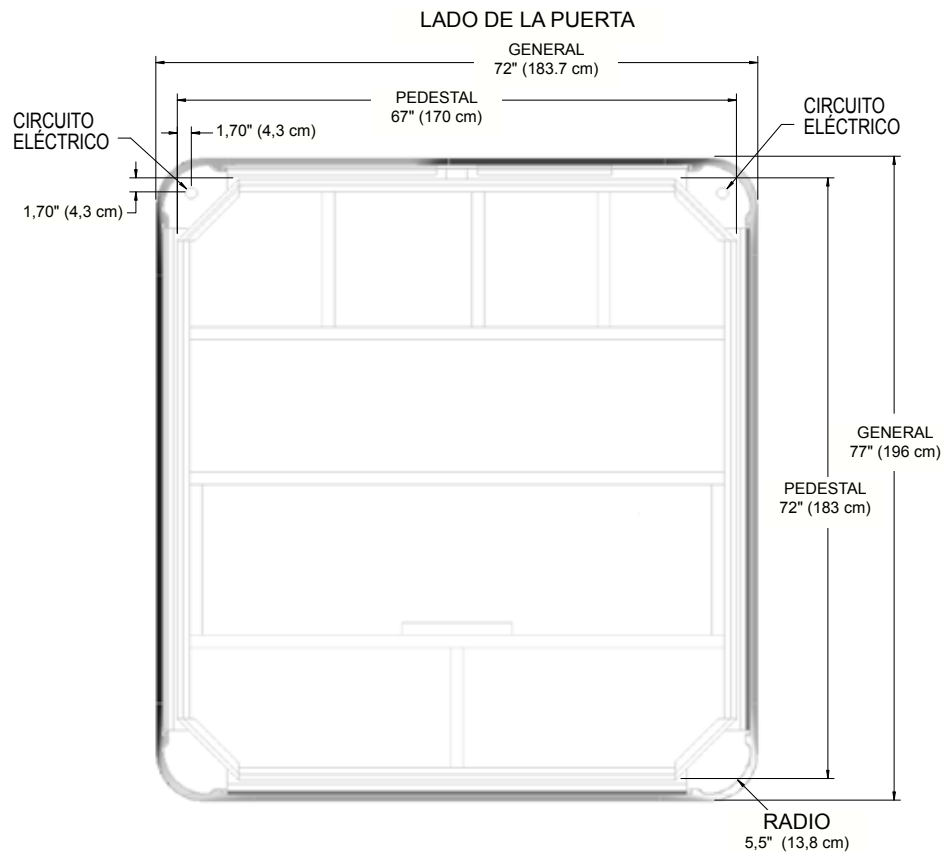

**NOTA:** WATKINS WELLNESS recomienda que el modelo SX se instale en una plataforma de hormigón reforzado con un mínimo de 10 cm (4") de grosor o en una terraza de estructura sólida con capacidad para soportar el "peso muerto" que se indica en la tabla de especificaciones del spa.

**ADVERTENCIA:** no se deben colocar cuñas de ningún tipo en el modelo SX

# TX (MODEL TXE)

## Dimensiones

**NOTA:** todas las dimensiones son aproximadas; mida su spa antes de tomar decisiones fundamentales, tanto sobre el diseño como sobre la ubicación de los accesos.

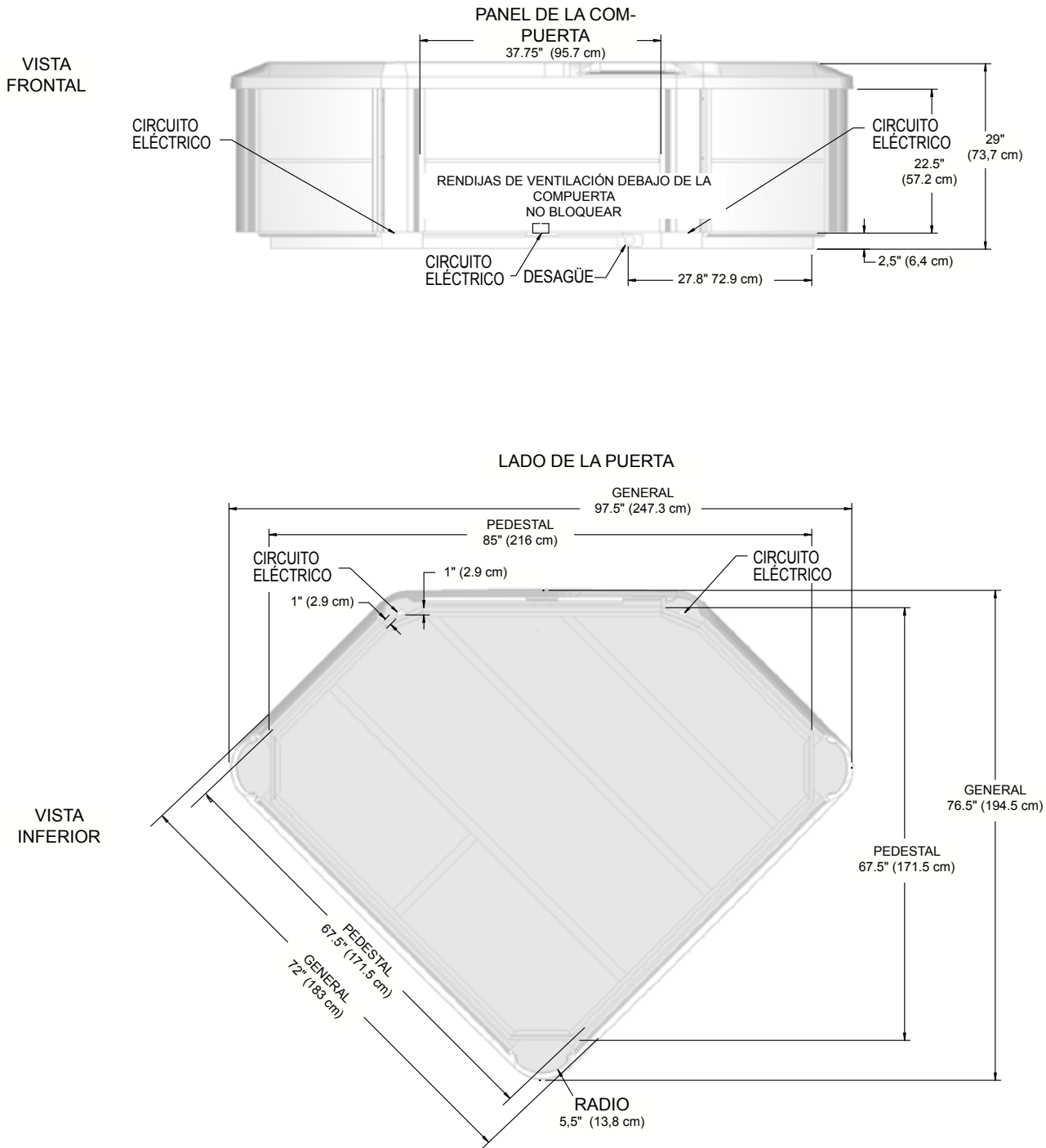

**NOTA:** WATKINS WELLNESS recomienda que el modelo TX se instale en una plataforma de hormigón reforzado con un mínimo de 10 cm (4") de grosor o en una terraza de estructura sólida con capacidad para soportar el "peso muerto" que se indica en la tabla de especificaciones del spa.

**ADVERTENCIA:** no se deben colocar cuñas de ningún tipo en el modelo TX

# INFORMACIÓN DE SERVICIO

## INFORMACIÓN GENERAL

Su spa **HOT SPRING** se ha diseñado para proporcionarle años de uso sin ningún problema. Como con cualquier otro aparato, pueden surgir problemas ocasionales que requieran los conocimientos de un técnico cualificado. Aunque las reparaciones más simples, como reiniciar un disyuntor RCD o un termostato de límite máximo, o sustituir una bombilla, pueden no requerir una llamada al servicio técnico, podrían indicar la presencia de un problema de mayor importancia. Estos problemas sí que requerirían la presencia de un técnico experimentado. Antes de llamar a nuestro servicio técnico, consulte la Guía de solución de problemas.

**NOTA:** guarde siempre el recibo original para consultas futuras.

## TERMOSTATO DE LÍMITE MÁXIMO Y RCD

Si en cualquier momento el spa dejara de funcionar, siga los pasos siguientes:

1. Examine el suministro eléctrico.
2. Compruebe el RCD para ver si se ha disparado. Si se ha saltado un RCD, reinicielo. Si no se reinicia, puede estar indicando la presencia de un fallo de tierra (cortocircuito) en los componentes eléctricos. Comuníquese con un técnico de servicio autorizado para que realice un diagnóstico completo.
3. Si tras comprobar el estado del RCD descubre que no se ha disparado, verifique el panel de disyuntores de su hogar y asegúrese que el disyuntor principal del suministrador de corriente del spa no se haya disparado. Si se ha desconectado, eso indicará que el circuito estaba sobrecargado, o que se ha producido un cortocircuito entre el panel de disyuntores y el receptáculo del spa o subpanel. Comuníquese con un electricista calificado.
4. Si, después de comprobar el disyuntor principal de su hogar y el, no detecta ninguna anomalía, compruebe el termostato de límite máximo. El que se dispare dicho termostato ocurre normalmente a consecuencia de uno o más de los problemas siguientes 1) atasco en la tubería del sistema, 2) fallo del interruptor de circuito del calentador, o 3) la velocidad baja de la bomba no funciona.
5. Si el límite superior del calentador se ha disparado, en la pantalla del panel de control se mostrará - - - -. Cambiar el calentador de alto límite al permitir que el agua se enfríe y desconectar la alimentación al spa durante al menos treinta segundos Si el calentador de alto límite continúa disparándose, comuníquese con un técnico de servicio autorizado para que realice un diagnóstico completo.

Si el spa no funciona después de la desconexión y posterior reinicio del RCD o después de reiniciar el termostato de límite máximo, deberá consultar su problema a un técnico de servicio autorizado. Consulte la Guía de solución de problemas para obtener información adicional.

## OTRAS INFORMACIONES DE SERVICIO

La bomba de surtidores está equipada con un disyuntor de sobrecarga térmica diseñado para proteger la bomba del sobrecalentamiento. Si la bomba se apaga en un spa nuevo, suele ser consecuencia de uno o de la combinación de los siguientes factores:

**Temperatura alta:** Durante los meses de verano, en particular en climas más calurosos, el calor que hay en el ambiente contribuye a que la temperatura dentro del compartimiento suba excesivamente.

**Cableado inadecuado:** Si el spa está conectado con un cable alargador y/o el cableado de la casa es más pequeño de lo normal, la bomba puede no conseguir todo el voltaje que necesita y, por lo tanto, provocará un mayor amperaje y generará un calor excesivo. lo cual a menudo ocasionaría que el interruptor del circuito se dispare constantemente.

### ¡IMPORTANTE!

1. Si la bomba se apaga debido a un calor excesivo, asegúrese de que el compartimiento del equipo tiene una ventilación adecuada. El espacio de aire que se encuentra en la parte de abajo y el conducto de ventilación de la esquina inferior izquierda de la bomba del surtidor no deben bloquearse. Si la bomba de surtidores sigue apagándose después de periodo de uso cortos, consulte a un técnico de servicio cualificado.
2. El spa **HOT SPRING** está equipado con una válvula de resorte de succión de seguridad, la cual rompe el generador de fuerza de la bomba de surtidores si ambos empalmes de succión se bloquean.

## ACCIONES QUE INVALIDAN LA GARANTÍA

Se considera nula la garantía limitada si el spa **HOT SPRING** ha sido sometido a alguna alteración, uso incorrecto o abuso, o si las reparaciones efectuadas en el spa han sido realizadas por una persona no autorizada por **WATKINS WELLNESS**. La alteración se define como cualquier cambio de componente o tubería, transformación eléctrica o la utilización de cualquier desinfectante no autorizado, o de un dispositivo de purificación del agua o sistema de calefacción que contribuya a provocar fallos en los componentes o en la unidad, así como la operación poco seguro del sistema. El uso incorrecto y el abuso incluyen cualquier operación del spa que difiera de lo señalado en las instrucciones impresas proporcionadas por **WATKINS WELLNESS**, o el empleo del spa en algún uso para el que no haya sido diseñado; de forma específica: la utilización del spa para un uso no residencial; los daños causados por la operación\* del spa a temperaturas del agua fuera de los límites que van desde los 2 °C y los 49 °C (35 °F y 120 °F); los daños causados por cartuchos de filtrado obstruidos por suciedad o calcificados; los daños en la superficie del spa causados por el uso de tricloros, BHDMMH, el mal uso de tabletas de productos químicos en un suministrador flotante, ácido o cualquier otro producto químico o limpiador para la superficie del spa que no esté recomendado por **WATKINS WELLNESS**; los daños causados por permitir que productos desinfectantes para el spa no disueltos se asienten en la superficie del spa (ninguno de los materiales de la superficie del spa tiene capacidad para soportar ese tipo de abuso); los daños a los componentes o a la superficie del spa causados por el mantenimiento inadecuado del nivel de productos químicos en el agua; y los daños en la superficie del spa causados por haber dejado ésta descubierta mientras estaba vacía y expuesta directamente a la luz del sol (esto puede provocar anomalías a causa del calor del sol en regiones de clima cálido). Todos éstos se consideran abusos y pueden invalidar esta garantía.

\*¡El funcionamiento del spa **no** significa "uso" del spa! **WATKINS WELLNESS** no recomienda utilizar el spa si la temperatura del agua está por encima o por debajo de los límites señalados en el panel de control del spa.

## DESCARGA DE RESPONSABILIDAD

**WATKINS WELLNESS** no se responsabiliza de la pérdida de uso del spa **HOT SPRING** ni de cualquier otro gasto, coste o daño accidental resultante, incluyendo pero no limitado, la retirada de una cubierta permanente o de cualquier otro elemento del cliente. Cualquier garantía implícita tendrá la misma duración de la garantía correspondiente descrita anteriormente. Bajo ninguna circunstancia **WATKINS WELLNESS** ni cualquiera de sus representantes serán responsables de los daños personales o materiales que pudieran producirse.

## SERVICIO AL CLIENTE

Si tiene alguna pregunta sobre cualquier aspecto de la instalación, funcionamiento o mantenimiento de su spa **HOT SPRING** que no haya quedado respondida en este manual, consulte a su distribuidor **HOT SPRING**.



# SOLUCIÓN DE PROBLEMAS

Si experimenta cualquier tipo de problema, no dude en consultar a su distribuidor autorizado de **HOT SPRING**. Aquí tiene algunos consejos que le ayudarán a diagnosticar y corregir algunos de los problemas más comunes, en el caso de que desee hacerlo usted mismo.

GUÍA DE SOLUCIÓN DE PROBLEMAS DE FUNCIONAMIENTO GENERAL		
Problema	Posibles causas	Soluciones
El spa no funciona	<ul style="list-style-type: none"> <li>Corte en el suministro eléctrico</li> <li>Desconexión del GFCI</li> </ul>	<ul style="list-style-type: none"> <li>Compruebe la fuente de alimentación eléctrica</li> <li>Restablezca el GFCI; diríjase a nuestro servicio técnico si no se restablece</li> </ul>
El spa no se calienta; las luces y surtidores funcionan. La pantalla muestra "====" Parpadea el icono POWER y READY	<ul style="list-style-type: none"> <li>El interruptor de presión está abierto y debería estar cerrado.</li> <li>El interruptor de presión detecta un flujo a través del calentador, a pesar de que la bomba de surtidores está apagada.</li> </ul>	<ul style="list-style-type: none"> <li>Compruebe que no haya ningún filtro obstruido. El interruptor de presión integrado se reiniciará cuando la corriente del agua vuelva a pasar por el calentador. Diríjase a nuestro servicio técnico si el interruptor de presión se dispara frecuentemente.</li> <li>Contacte con un técnico de servicio autorizado</li> </ul>
Parpadea el icono READY	<ul style="list-style-type: none"> <li>El sensor de control está abierto o tiene un cortocircuito</li> </ul>	<ul style="list-style-type: none"> <li>Contacte con un técnico de servicio autorizado</li> </ul>
El spa no se calienta; las luces y surtidores funcionan. La pantalla muestra "====" Parpadea el icono POWER y READY	<ul style="list-style-type: none"> <li>El interruptor de presión está cerrado y debería estar abierto.</li> </ul>	<ul style="list-style-type: none"> <li>Contacte con un técnico de servicio autorizado</li> </ul>
Surtidores flojos o con sacudidas	<ul style="list-style-type: none"> <li>El nivel del agua del spa está demasiado bajo</li> <li>Filtro/ pantallas de toma de surtidores obstruidos</li> <li>Boquillas de surtidores cerradas / válvula de aire cerrada</li> </ul>	<ul style="list-style-type: none"> <li>Añada agua</li> <li>Limpie los filtros/pantallas de toma de surtidores</li> <li>Abra las boquillas de los surtidores / Abra la válvula de aire</li> </ul>
La luz no funciona	<ul style="list-style-type: none"> <li>Mala conexión</li> </ul>	<ul style="list-style-type: none"> <li>Contacte con un técnico de servicio autorizado</li> </ul>
<b>EL SURTIDOR MOTO-MASSAGE (SOLO DEL ST Y TX) no funciona o funciona de manera intermitente</b>	<ul style="list-style-type: none"> <li><b>LAS VÁLVULAS DE CONTROL DE AIRE</b> están cerradas</li> <li>Filtro obstruido</li> </ul>	<ul style="list-style-type: none"> <li>Abra la palanca del <b>CONTROL DE AIRE</b></li> <li>Limpie el filtro</li> </ul>
La pantalla muestra "----" (no funciona el spa) Parpadea el icono POWER	<ul style="list-style-type: none"> <li>Desconexión del termostato de límite máximo del calentador</li> </ul>	<ul style="list-style-type: none"> <li>Desconecte la red eléctrica durante un mínimo de treinta segundos para restablecer el termostato de límite máximo del calentador. Si no se restablece, compruebe que no haya ningún filtro obstruido. Si las activaciones continúan, diríjase a nuestro servicio técnico.</li> </ul>
Después de llenar o rellenar el spa: una bomba de surtidores funciona pero el agua no fluye por ninguno de sus surtidores.	<ul style="list-style-type: none"> <li>La bomba no está preparada adecuadamente.</li> </ul>	<ol style="list-style-type: none"> <li>Apague el spa con el disyuntor y quite la puerta del compartimento del equipo.</li> <li>Suelte la unión en la parte superior de la(s) bomba(s) (como indica la p. 8) para que el aire pueda salir y luego apriete a mano la(s) unión(es).</li> <li>Conecte el spa, active la bomba y cerciórese de que la unión esté apretada de modo que no haya fugas. Vuelva a colocar la bomba y las puertas del equipo. O: Quite y vuelva a instalar el FROG cap.</li> </ol>

GUÍA PARA LA SOLUCIÓN DE PROBLEMAS Y EL MANTENIMIENTO DEL SPA		
Problema	Posibles causas	Soluciones
Agua turbia	<ul style="list-style-type: none"> <li>Filtros sucios</li> <li>Niveles excesivos de aceite o materia orgánica</li> <li>Desinfección inadecuada</li> <li>Partículas / materia orgánica en suspensión</li> <li>Agua vieja o demasiado usada</li> </ul>	<ul style="list-style-type: none"> <li>Limpie los filtros</li> <li>Lleve a cabo un tratamiento de choque con un desinfectante</li> <li>Añada producto desinfectante</li> <li>Ajuste el pH y/o los niveles de alcalinidad a los registros recomendados</li> <li>Ponga en marcha la(s) bomba(s) de surtidores y limpie los filtros</li> <li>Vacíe y vuelva a llenar el spa</li> </ul>
Olor del agua	<ul style="list-style-type: none"> <li>Nivel excesivo de organismos en el agua</li> <li>Desinfección inadecuada</li> <li>Nivel de pH bajo</li> </ul>	<ul style="list-style-type: none"> <li>Lleve a cabo un tratamiento de choque con un desinfectante</li> <li>Añada producto desinfectante</li> <li>Ajuste los niveles de pH a los registros recomendados</li> </ul>
Olor a cloro	<ul style="list-style-type: none"> <li>Nivel de cloramina demasiado elevado</li> <li>Nivel de pH bajo</li> </ul>	<ul style="list-style-type: none"> <li>Lleve a cabo un tratamiento de choque con un desinfectante</li> <li>Ajuste los niveles de pH a los registros recomendados</li> </ul>
Olor a humedad	<ul style="list-style-type: none"> <li>Proliferación de bacterias o algas</li> </ul>	<ul style="list-style-type: none"> <li>Trate su spa con un producto desinfectante. Si el problema es visible o persiste en el tiempo, vacíe, limpie y vuelva a llenar el spa</li> </ul>
Acumulación de materia orgánica o anillo de desechos alrededor del spa	<ul style="list-style-type: none"> <li>Acumulación de aceites y suciedad</li> </ul>	<ul style="list-style-type: none"> <li>Quite los desechos con un paño limpio. Si el problema es grave, vacíe el spa, utilice un producto de limpieza para superficies y azulejos, quite la suciedad y vuelva a llenar el spa.</li> </ul>
Proliferación de algas	<ul style="list-style-type: none"> <li>Nivel de pH elevado</li> <li>Nivel de desinfección bajo</li> </ul>	<ul style="list-style-type: none"> <li>Trate el spa con un producto desinfectante y ajuste el nivel de pH</li> <li>Trate el spa con un producto desinfectante y mantenga el nivel de desinfección</li> </ul>
Irritación de los ojos	<ul style="list-style-type: none"> <li>Nivel de pH bajo</li> <li>Nivel de desinfección bajo</li> </ul>	<ul style="list-style-type: none"> <li>Ajuste el nivel de pH</li> <li>Trate el spa con un producto desinfectante y mantenga el nivel de desinfección</li> </ul>
Irritación de la piel / erupciones	<ul style="list-style-type: none"> <li>Agua no salubre</li> <li>Nivel de cloro liberado por encima de 3 ppm</li> </ul>	<ul style="list-style-type: none"> <li>Trate el spa con un producto desinfectante y mantenga el nivel de desinfección</li> <li>Deje que el nivel de cloro liberado descienda por debajo de las 3 ppm antes de utilizar el spa</li> </ul>
Manchas	<ul style="list-style-type: none"> <li>Niveles de alcalinidad total y/o pH demasiado bajos</li> <li>Niveles elevados de hierro o cobre en el agua de origen</li> </ul>	<ul style="list-style-type: none"> <li>Ajuste el nivel de alcalinidad total y/o de pH</li> <li>Utilice un inhibidor de acumulación de metales</li> </ul>
Óxido	<ul style="list-style-type: none"> <li>Alto contenido de calcio en el agua; niveles de alcalinidad total y pH demasiado altos</li> </ul>	<ul style="list-style-type: none"> <li>Regule el nivel de alcalinidad total y de pH. Si se ha de quitar el óxido, vacíe el spa, restriegue sobre el óxido hasta quitarlo, vuelva a llenar el spa y equilibre el agua.</li> </ul>

## ESPECIFICACIONES DEL SPA

modelo de spa	Dimensión del espacio ocupado	Altura	Area Efectivo del Filtro	Calentador (Vatios)	Capacidad de agua	Peso Seco	Peso lleno*	Peso muerto*	Requisitos eléctricos
<b>RELAY</b> (modelo RELE) asientos para 6 adultos	2,13 m x 2,13 m  7'0" x 7'0"	92 cm  36"	6,0 m <sup>2</sup>	2.000	1290 litros  340 galones	375 kg  830 lbs	2.140 kg  4,715 lbs	590 kg/m <sup>2</sup>  120 lbs/ ft <sup>2</sup>	240 voltios, 16 amperios, circuito monofásico protegido por RCD
<b>RHYTHM</b> (modelo RHYE) asientos para 7 adultos	2,13 m x 2,13 m  7'0" x 7'0"	92 cm  36"	6,0 m <sup>2</sup>	2.000	1250 litros  330 galones	383 kg  845 lbs	2,185 kg  4,820 lbs	610 kg/m <sup>2</sup>  125 lbs/pies <sup>2</sup>	240 voltios, 16 amperios, circuito monofásico protegido por RCD
<b>PROPEL</b> (modelo PRPE) asientos para 5 adultos	2,08 m x 2,08 m  6'10" x 6'10"	84 cm  33"	3,0 m <sup>2</sup>	2.000	1135 litros  300 galones	350 kg  775 lbs	1880 kg  4,150 lbs	565 kg/m <sup>2</sup>  115 lbs/ ft <sup>2</sup>	240 voltios, 16 amperios, circuito monofásico protegido por RCD
<b>STRIDE</b> (Model STD) Seats 3 Adults	2,13 m x 1,65 m  7' x 5'5"	74 cm  29"	3,0 m <sup>2</sup>	2.000	850 liters  225 gallons	260 kg  570 lbs	1,350 kg  2,975 lbs	490 kg/m <sup>2</sup>  100 lbs/ ft <sup>2</sup>	240 voltios, 16 amperios, circuito monofásico protegido por RCD
<b>SX</b> (modelo SX) asientos para 3 adultos	1,83 m x 1,96 m  6' x 6'5"	84 cm  33"	3,0 m <sup>2</sup>	2.000	870 liters  230 gallons	295 kg  645 lbs	1,400 kg  3,090 lbs	515 kg/m <sup>2</sup>  105 lbs/ ft <sup>2</sup>	240 volt, 16 amp Single phase RCD protected circuit Optional 240 volt, 20 amp Single phase RCD protected circuit
<b>TX</b> (Model TX) Seats 2 Adults	1,83 m x 1,83 m  6' x 6'	74 cm  29"	3,0 m <sup>2</sup>	2.000	720 liters  190 gallons	290 kg  635 lbs	1,165 kg  2,570 lbs	465 kg/m <sup>2</sup>  95 lbs/ ft <sup>2</sup>	240 volt, 16 amp Single phase RCD protected circuit Optional 240 volt, 20 amp Single phase RCD protected circuit

 **PRECAUCIÓN:** WATKINS WELLNESS sugiere que se consulte a un ingeniero o a un constructor antes de colocar un spa sobre una terraza elevada.

\* IMPORTANTE: el "peso lleno" y el "peso muerto" del spa incluyen el peso de los ocupantes (asumiendo un peso promedio por ocupante de 175 lbs).

Please note: Due to our manufacturing processes, spa size tolerances or dimensions may vary by 1.25 cm or .5"

## RETIRAR EL PANEL DE LA COMPUERTA

- 1 Quitar los 3 tornillos del lado derecho de la pieza Z y los 3 tornillos de la parte izquierda de la pieza Z y luego retirar ambas piezas.



- 2 Busque la hendidura debajo del panel de la compuerta utilizando una mano para subir el panel de la compuerta debajo del casco del spa, al mismo tiempo que lo saca fuera del saliente del spa.

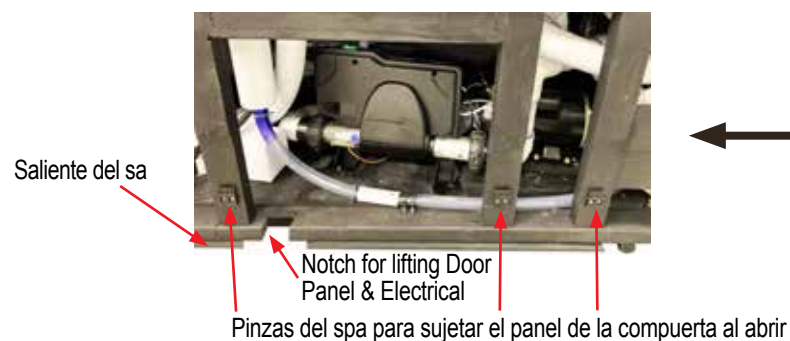
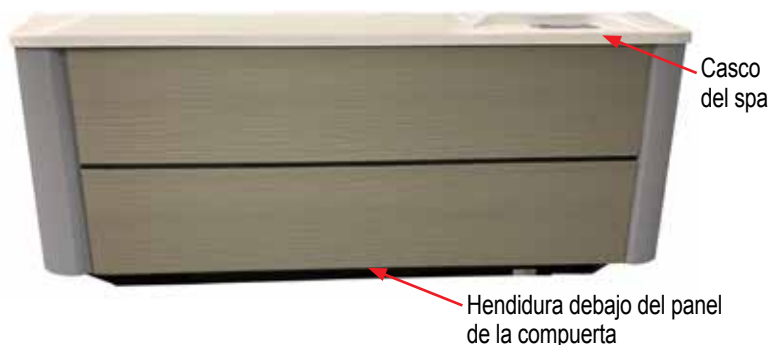

- 3 Bajar cuidadosamente el panel de la compuerta hasta el suelo. Agarrar la parte superior del panel de la compuerta con ambas manos y subir.



- 4



## CAMBIAR EL PANEL DE LA COMPUERTA

- 1 Elevar el panel de la compuerta asegurándose de que quede detrás del casco de spa, luego bajar el resto del saliente comprobando que las pinzas del panel de la compuerta queden detrás de las pinzas del spa y de que el panel de la compuerta tenga el mismo espacio a cada lado.
- 2 Colocar la pieza Z izquierda y apriete con los 3 tornillos.

- 3 Colocar la pieza Z derecha y apriete con los 3 tornillos.

**This manual contains installation, operating, maintenance and service information for the following 2020 HOT SPRING Spa models:**

<b>RELAY</b>	(MODELO RELE)
<b>RHYTHM</b>	(MODELO RHYE)
<b>PROPEL</b>	(MODELO PRPE)
<b>STRIDE</b>	(MODEL STDE)
SX	(MODELO SXE)
TX	(MODEL TXE)

©2020 Watkins Wellness All Rights Reserved. Hot Spring y Hot Spot son marcas registradas de Watkins Wellness, registradas en los EE.UU. y Canadá, CTM y otros países. FROG es una marca registrada de King Technology. BaquaSpa es una marca registrada de Arch UK Biocides Limited. iPod es una marca registrada de Apple, Inc



**Watkins Wellness®**

*Feel good. Live well.*

**Vista, California EE.UU.  
EE.UU.**



[hotspring.com](http://hotspring.com)

303762.20ES D (9/20)